

Specification sheet

XB 190

FA 4X2 Autoșasiu, 08t



ENGINES

XB NewGen 170 PX-5 (124 kW / 169 hp)
XB NewGen 190 PX-5 (139 kW / 189 hp)
XB NewGen 210 PX-5 (153 kW / 208 hp)
XB NewGen 230 PX-7 (167 kW / 227 hp)

GVM¹⁾

7490 kg
Max. front 3600 kg
Max. rear 5000 kg

GCM²⁾

7490 kg

EXTERIOR CABINĂ

Cabină Day Cab cu bară de protecție din oțel, geamuri fumurii și deschidere electrică a geamurilor. Oglinzi principale și oglinzi panoramice încălzite electric. Lățime cabină 2130 mm.; Oglinzi principale electrice; Suporturi oglinzi, caroserie de 2,50-2,60 m; Oglindă pentru vedere frontală; Cameră pentru vedere în spate.

Optional

02576 Cabină Day Cab extinsă	02083 Două girofaruri de avertizare cu LED
02106 Sleeper Cab	07343 Geam cu vedere la bordură ușă copilot
01173 Suspensie mecanică cabină	00915 Fără geam lateral / geam simplu spate
01605 Suspensie mecanică cabină ranforsată	09101 Geam cu tentă verde, încălzit
09983 Lumini de ceață	03605 Suporturi pentru oglinzi, caroserie 2,10-2,29 m
09984 Lumini de ceață și lumini de viraj	09282 Suporturi oglinzi, caroserie 2,30-2,40 m
06629 Două faruri semnalizatoare de pericol	09283 Suporturi oglinzi, caroserie 2,40-2,50 m

AERODINAMICĂ

Optional

09286 Spoiler plafon echipat	07092 Spoiler plafon reglabil coborât (set)
06776 Spoiler plafon reglabil	09287 Echipat pentru inele laterale
07109 Înălțime deflector de aer de plafon reglabil (set)	07112 Manșoane laterale lungi (set)

CULORI

; Panou faruri și bară de protecție: Gri piatră; Trepte cabină și aripă în culoarea Stone Grey; Șasiu de culoare gri..

Optional

06485 Panou faruri și bară de protecție: cul. cabinei	16153 Culori cabină și șasiu
01109 Trepte cabină și aripă în culoarea cabinei	

INTERIOR CABINĂ

Volan pe stânga (LHD); Coloană de direcție reglabilă mecanic; Scaun șofer: pneumatic; Scaun copilot: fix, din velur; Cutie de depozitare pe tunelul motorului.

Optional

01847 Volan pe dreapta (RHD)	04346 Cușetă inferioară, nivel normal
09271 Volan, piele, culoare neagră	03703 Încălzitor auxiliar pentru cabină Air Top 2000
03516 Coloană de direcție reglabilă pneumatică	04246 Trapă în plafon, control manual
00967 Reducție centuri de siguranță	04258 Trapă în plafon, control electric
16158 Tipuri scaun	

COMUNICAȚII ȘI GESTIONAREA CONDUSULUI

Conector FMS, pregătit; Tahograf digital, Stoneridge 1C versiunea G2V2; Driver Performance Assistant.

Optional

16155 Echipamente audio, mărci și tipuri

SIGURANȚĂ ȘI SECURITATE

Recunoașterea limitei de viteză; DAF drowsiness detection; Asistență la pornire.

Optional

08631 Airbag (șofer) și 2 disp pretens centuri siguranță	01723 Fără avertizare la marșarier
07414 Avertizare de marșarier cu volum autoreglabil	16156 Pachete EC-ADR

SUSPENSIE ȘI PUNȚI

Punte față de tip 36N. Suspensie lamelară parabolică cu amortizoare și stabilizator. Sarcină maximă 3,6 tone.; Punte spate motoare cu reducere simplă de tip SR5.13, cu suspensie lamelară parabolică, inclusiv amortizoare și stabilizator. Sarcină maximă de 5,00 tone..

Optional

01736 Față: 3,60 t, parabolică HD, 36N	00787 Spate: 5,00 t, parabolică înaltă HD, SR5.13
01730 Față: 3,60 t, parabolică înaltă, 36N	00764 Spate: 5,00 t, suspensie pneumatică, SR5.13
01927 Arcuri față parabolice înalte, Heavy Duty	01372 Arcuri pneumatice spate
07368 Arcuri parabolice față, capacitate mare	01983 Arcuri spate parabolice înalte, Heavy Duty
00817 Spate: 5,00 t, parabolică Heavy Duty SR5.13	00369 Arcuri parabolice spate, asimetrice
00783 Spate: 5,00 t, parabolică înaltă, SR5.13	08031 Arcuri parabolice spate, capacitate mare
00754 Spate: 5,00 t, parabolică asimetrică, SR5.13	01959 Arcuri spate parabolice, înalte

ROȚI ȘI ANVELOPE

Punte (Punți) față: 215/75R17.5; Punte (punți) motoare spate: 215/75R17.5; Goodyear; Inele de protecție roată de culoare gri argintiu.

Optional

06764 Inele negre de protecție roată	16152 Mărci și tipuri de pneuri
---	--

TRANSMISIE

Motor PX-5, motor diesel cu 4 cilindri, 4,5 litri. Putere de 139 kW (189 cp) la 2300 rpm. Cuplu max. de 745 Nm la 1200-1700 rpm.; Emisii de noxe Euro 6; Cutie de viteze manuală, 6 viteze.; Raport de transmisie 6,58 - 0,78; Raport punte spate 3,31.

Optional

07667 Cutie de viteze automată Powerline, 8 trepte	02808 Raport punte spate 4,56
01879 Raport punte spate 3,73	02843 Blocare mecanică diferențial
02800 Raport punte spate 4,10	

SISTEM DE FRÂNARE

Frână la evacuare.

Optional

06195 Controlul frânei de parcare cu poziție de testare	09525 Ctrl frână de parcare cu poz testare și avert voc
09524 Control frână de parc. cu avertisment vocal	

ȘASIU

Ampatament 3,55 m/consolă spate 1,98 m; Înălțime lonjeron 210 mm; Unitatea EAS dreapta, evacuare dreapta spate; Cutie baterie stânga, fără suport roată rezervă; Rezervor de combustibil din plastic de 110 l; Rezervor de AdBlue(R) de 30 l, dreapta șasiului; Sistem anti-împroșcare.

Optional

04426 Baterii stânga, suport roată rezervă consola spate	02011 Suport roată de rezervă în consola spate
04439 Cutie baterie st., suport roată de rezervă dreapta	07071 Suport pentru roata de rezervă pe partea dreaptă
01623 Scut secundar spate	03323 Lumină spate cu LED-uri

BARĂ ȘI ECHIPAMENT DE TRACȚIUNE

Valoare D traversă de închidere = 0 kN.

Optional

06779 Traversă D85-Dc70-V25, fără cuplaj, montată	01185 Traversă D85-Dc70-V25, cuplaj cu bilă D85, montată
06657 Traversă D85-Dc70-V25, cuplaj D85, montată	04661 Valoare D, traversă, D = 8,5

CAROSERII ȘI PREGĂTIREA PENTRU CAROSARE

Conector de aplicații pe șasiu; Model standard de orificii pt atașare caroserie.

Optional

06691 Aplicație: Conector în partea din față a cabinei	00126 Prindere caroserie BAM 1, console tip B
02950 Conector aplicație pentru platformă hidraulică	07487 Prindere caroserie BAM 1, console livrate separat
09240 Aplicație: Conector pentru colector refuzuri	07488 Prindere caroserie BAM 3, console livrate separat
01502 Fără lumini de marcare laterale	

PRIZĂ DE PUTERE (PTO)**Optional**

06624 Priză de putere motor față indirectă	06282 Priză put. motor spate, 13h, perm., cupl. pompă
06785 PTO motor față, pregătire pentru generator 22,5 kW	16148 Tipuri și poziții de priză de putere

ALIMENTARE ELECTRICĂ 24V

Alternator 100 A, baterii 2 x 175 Ah..

Optional

02544 Alternator 80 A	01906 Baterii 2x125Ah
------------------------------	------------------------------

GVM ȘI GCM

GVM tehnică în f. de greut. șasiului, max. 7490 kg; GCM tehnică în funcție de transmisie egală cu GVM.

Optional

08643 GVM tehnică în f. de greut. șasiului, max. 7500 kg	00054 GCM max. în funcție de transmisie 18000 kg
08644 GVM tehnică în f. de greut. șasiului, max. 8300 kg	03700 GCM tehnică în funcție de transmisie = GVM+3500 kg
03428 GCM max. în funcție de transmisie 16000 kg	

CONDIȚII DE APLICARE

Separator de picături neîncălzit, filtru preliminar; Admisie aer redusă.

Optional

02270 Climă rece	09960 Admisie de aer în plafonul cabinei
04767 Separator de picături, încălzit	04793 Placă de protecție radiator
04482 Admisie de aer ridicată în spatele cabinei	

LIVRARE VEHICUL

Kit de scule standard.

Optional

06491 Kit de scule Europa de Est

Go to **DAF.com** to configure your own perfect DAF.

XB 190

FA 4X2 Autoșasiu, 08t

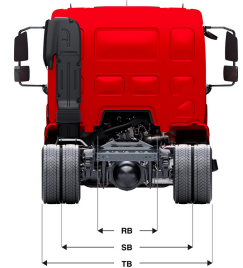
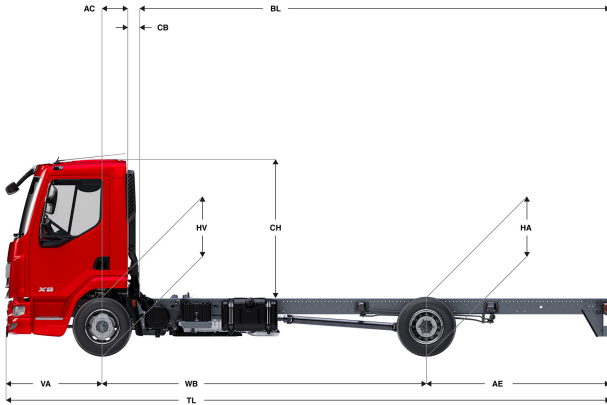

	Wheelbase - AE		Unladen weight ⁹⁾			Gross Carrying Capacity			Variable dimensions									
	WB	AE ⁵⁾	Front	Rear	Total	Front	Rear	Total	AC	CB ⁶⁾	CH ⁷⁾	BL ⁸⁾	BL	TL	HA ⁹⁾	HA ¹⁰⁾	TK ¹¹⁾	TW ¹²⁾
DAY CAB	3,15	1,32	2502	1120	3622	1098	3880	3878	0,33	0,12	1,84	3,62	5,40	5,76	1,04	0,95	10,71	12,04
	3,55	1,98	2565	913	3478	1035	4087	4012	0,33	0,12	1,84	4,37	6,33	6,82	1,01	0,90	11,68	13,03
	3,90	2,23	2571	923	3494	1029	4077	3996	0,33	0,12	1,84	4,90	7,05	7,42	1,01	0,90	12,53	13,90
	4,30	2,43	2583	937	3521	1017	4063	3969	0,33	0,12	1,84	5,51	7,90	8,02	1,01	0,90	13,51	14,90
	4,65	2,75	2593	958	3552	1007	4042	3938	0,33	0,12	1,84	6,02	8,64	8,69	1,01	0,90	14,37	15,77
	5,00	2,83	2602	961	3563	998	4039	3927	0,33	0,12	1,84	6,56	9,38	9,12	1,01	0,90	15,24	16,65
	5,40	2,43	2627	949	3576	973	4051	3914	0,33	0,12	1,84	7,22	10,27	9,12	1,01	0,91	16,23	17,64
SLEEPER CAB	WB	AE ⁵⁾	Front	Rear	Total	Front	Rear	Total	AC	CB ⁶⁾	CH ⁷⁾	BL ⁸⁾	BL	TL	HA ⁹⁾	HA ¹⁰⁾	TK ¹¹⁾	TW ¹²⁾
	3,55	1,98	2672	930	3602	928	4070	3888	0,73	0,07	1,87	3,81	5,82	6,82	1,01	0,89	11,68	13,03
	3,90	2,23	2680	939	3618	920	4061	3872	0,73	0,07	1,87	4,35	6,57	7,42	1,01	0,89	12,53	13,90
	4,30	2,43	2693	952	3645	907	4048	3845	0,73	0,07	1,87	4,97	7,44	8,02	1,01	0,90	13,51	14,90
	4,65	2,75	2704	972	3676	896	4028	3814	0,73	0,07	1,87	5,52	8,22	8,69	1,01	0,89	14,37	15,77
	5,00	2,83	2713	973	3687	887	4027	3803	0,73	0,07	1,87	6,08	8,98	9,12	1,01	0,90	15,24	16,65
	5,40	2,43	2739	961	3700	861	4039	3790	0,73	0,07	1,87	6,76	9,91	9,12	1,01	0,91	16,22	17,64

OTHER DIMENSIONS VA: 1,29 HV¹³⁾: 0,89 HV¹⁴⁾: 0,85 RB: 0,86 SB: 1,75 TB¹⁵⁾: 2,29

- GVM conform documentelor de înregistrare.
- GCM conform documentelor de înregistrare.
- Sarcină pe punte cu pneuri de dimensiune standard.
- Greutatea cabinei și a șasiului calculată cu: elemente cu specificații standard, 110 litri de combustibil, 30 litri de AdBlue®, șofer cu o greutate de 80 kg, toleranță de ± 3%. Schimbarea specificațiilor poate avea un impact semnificativ asupra greutății vehiculului.
- Alte dimensiuni AE pot fi disponibile pentru WB indicate. Modificați consola spate pentru lungimea calculată a caroseriei.
- CB este bazat pe admisie aer și/sau evacuare standard.
- Înălțimea cabinei este măsurată de la traversa șasiului la trapa din plafon închisă a cabinei.

- Calculați lungimea caroseriei în funcție de client cu TOPEC. Lungimile caroseriei bazate pe distribuția uniformă a sarcinii la sarcină maximă pe punți.
- Înălțime fără sarcină în centrul punții(lor) motoare.
- Înălțime cu sarcină în centrul punții(lor) motoare.
- TK = diametru de braț între trotuare.
- TW = diametru de braț între pereți.
- Înălțime fără sarcină în centrul punții(lor) frontale.
- Înălțime cu sarcină în centrul punții(lor) frontale.
- TB reprezintă lățimea totală în spate. (În partea centrală a punții față 255).

Depending on the vehicle configuration a specific option may not be possible. The availability and specification of this vehicle may differ per country. For further information please contact the DAF organisation. Pictures and technical illustrations are not binding in detail and can differ from the standard specification. Subject to modification without prior notice.