

# Specification sheet

# XFC 410

FTT 6X4 Vetoauto



## ENGINES

XFC NewGen 370 MX-11 (270 kW / 367 hv)
XFC NewGen 410 MX-11 (300 kW / 408 hv)
XFC NewGen 450 MX-11 (330 kW / 449 hv)
XFC NewGen 430 MX-13 (315 kW / 428 hv)
XFC NewGen 480 MX-13 (355 kW / 483 hv)
XFC NewGen 530 MX-13 (390 kW / 530 hv)

## GVM<sup>1)</sup>

27000 kg
Max. front 8000 kg
Max. rear 19000 kg

## GCM<sup>2)</sup>

50000 kg

003GG249CAAA - 202513D - 11-12-2024

Nordic Truckcenter Oy, Vantaa, Tel: +358 (0) 20 769 1720, [www.nordictruckcenter.com/fi](http://www.nordictruckcenter.com/fi)

## OHJAAMON ULKOPUOLI

Ylellinen Sleeper Cab -ohjaamo, jonka aerodynaaminen muotoilu vähentää polttoaineenkulutusta ja CO<sub>2</sub>-päästöjä. Suuri, syvä ja kaarevareunainen tuulilasi sekä isot sivuikkunat tarjoavat erinomaisen näkyvyyden ja parantavat turvallisuutta. Ensiluokkaisen tilavassa ja käytännöllisessä ohjaamossa on miellyttävä ajaa, viettää aikaa ja nukkua. Ohjaamon pituus 2 360 mm; ohjaamon leveys: 2 500 mm. Ohjaamon askelten määrä: 3.; Ohjaamon mekaaninen ripustus; LED-ajovalot ja -sumuvalot; Etunäkymäpeili.

### Optional

<b>07017</b> Day Cab	<b>01925</b> Kaksi LED-työvalo ohjaamon takaseinälle
<b>06244</b> Sleeper High Cab - ohjaamo	<b>01891</b> Pyörivät varoitusvalot ohjaamon etuosassa, valmius
<b>03358</b> Aurinkosuoja	<b>06629</b> Kaksi pyörivää varoitusvaloa
<b>04291</b> Joustava ohjaamon askelma	<b>03232</b> Tuulilasi, jossa aurinkosuojakalvo
<b>06790</b> 1-osaiset alumiinitikkaat	<b>03317</b> Takaikkuna: kaksinkertainen
<b>06791</b> 2-osaiset alumiinitikkaat	<b>07343</b> Laajakulmaikkuna apukuljettajan ovelta
<b>00936</b> LED-lisävalot ohjaamon katolla, valmius	<b>01550</b> Ei etunäkymäpeiliä
<b>01836</b> LED-ylävalot	<b>01362</b> DAF Digital Vision System
<b>00949</b> LED-yläval., lisäval. LED-val. ohj. kat., valmius	<b>01913</b> DAF Corner View

## AERODYNAMIIKKA

### Optional

<b>00010</b> Sääd. katon ilmansuunt., lyhyt, Sleeper High Cab	<b>00094</b> Säädettyvä katon ilmansuuntain, Day Cab
<b>01904</b> Sääd. kat. ilmsuunt. pit. mat.>4m(!)XF Sl. Hgh Cab	<b>00118</b> Säädettyvä katon ilmansuuntain, Sleeper Cab
<b>00138</b> Sääd. kat. ilm.suunt. keski>4m(!) Sleeper High Cab	<b>04906</b> Sivukaulukset, yksi puoli saranoitu
<b>01552</b> Sääd. kat. ilm.suunt pitkä keski>4m(!)Sleeper High	<b>03074</b> Sivukaulukset, molemmat puolet saranoitu

## VÄRIT

Ohjaamon väri E1980 Crystal White; Alustan väri harmaa.; Puskurin väri: harmaa.

## OHJAAMON SISÄPUOLI

Ohjaamon sisätilojen verhoilun väri: Luxury; Kojelaudan viimeistely: Vision; Ohjaamon sisätilojen sisustus: Hexagon; Kuljettajan istuin: Comfort Air; Kuljettajan istuimessa käsinoja; Apuk. ist.: cinema, kangasverh.; Kojelaudan pöytä; Säilytyslokero keskiosassa; Automaattinen lämmönsäätö ja ilmastointi; Lisälämmitin (vesi).

### Optional

<b>07310</b> Musta ohjauspyörä	<b>03954</b> Jääkaappi
<b>02355</b> Ohjauspyörä, nahkaverhoitu	<b>04050</b> Jääkaappi ja laatikko
<b>02146</b> Kojelaudan viimeistely: Plateau	<b>04069</b> Kaksi jääkaappia
<b>02353</b> Ohjaamon sisätilojen sisustus: Argenta	<b>31364</b> Ei seuraavaa ominaisuutta: Alavuoteen patja
<b>02350</b> Ohjaamon sisätilojen sisustus: Natura	<b>02854</b> Xtra Comfort -patja alavuoteelle
<b>07733</b> Kuljettajan istuin: Luxury Air	<b>01775</b> Xtra Comfort -patja ja sijauspatja alavuoteelle
<b>07736</b> Kuljettajan istuin: Super Air	<b>01177</b> Matkatavarateline
<b>07737</b> Kuljettajan istuin: Xtra Leather Air	<b>01066</b> Ylävuode
<b>02117</b> Kolmas istuin	<b>06970</b> Ohjaamon automaattinen ilmastointi
<b>03948</b> Yksi laatikko	<b>01967</b> Ilmastointi pysäköitynä, integroitu
<b>04070</b> Kaksi laatikkoa	

## VIESTINTÄ JA AJONHALLINTA

PACCAR Connect; Digitaal. ajopiirturi, Stoneridge 1C versio G2V2; Nopeusrajoittimen asetus 85/90 km/h; DAF Infotainment Luxury ja Luxury-kaiuttimet; Mukautuva vakionopeussäädin ja FCW sekä AEBS -3; Driver Performance Assistant -ajoavustin.

### Optional

<b>09681</b> MAUT-valmius	<b>09908</b> Vakionopeussäädin
<b>03470</b> DAF Infotainment System: Exclusive, valmius	<b>06991</b> Ennakoiva vakionopeussäädin
<b>01915</b> DAF Infotainment System: Luxury Plus	<b>06992</b> Ennakoiva vakionopeussäädin, Lite
<b>16161</b> Ei äänentoistolaitteita, merkkejä tai tyyppejä	

## TURVALLISUUS

DAF Drowsiness Detection; Kaistavahtijärjestelmä; Ajonvakautusjärjestelmä (VSC); Perusajonestolaite.

### Optional

<b>08631</b> Turvatyyny (kuljettaja) ja 2 turvavyön kiristintä	<b>00795</b> Turvallisuussäännökset EC ADR
<b>02178</b> Pääkytkin, toinen ohjain ohjaamossa	<b>01952</b> Ei DAF Side/Turn Assistant
<b>02569</b> Ei kuljettajan olotilan valvontaa	

## RIPUSTUS JA AKSELIT

Edessä: 8,00 t, parabolinen, 167N; Taka-akselin kuorma 10,50 + 10,50 t; Takana: 21,00 t, trapetsijousitus, HR1670T; Ei nostolaitetta.

### Optional

<b>06257</b> Etuakselin kuorma 9,00 t	<b>04563</b> Taka-akselin kuorma 13,00 + 13,00 t
---------------------------------------	--

## VANTEET JA RENKAAT

Vetävä(t) taka-akseli(t): 315/80R22.5; F1,315/80R22.5GO FMXSE 156/150 L Steering BBA 3P; R1,315/80R22.5GO FMXDE 156/150 L Traction BBA 3P.

### Optional

<b>16152</b> Rengasmerkit ja -tyypit
--------------------------------------

## VOIMANSIIRTO

MX-11-moottori, usean vääntömomentin 6-sylinterinen dieselmoottori, 10,8 litraa. Teho 300 kW (408 hv) kierrosnopeudella 1 600 r/min. Enimmäisvääntömomentti 2 150 Nm kierrosnopeudella 900 rpm.; Pakokaasupäästöt Euro 6; Eco-polttoaine; 12-vaihteinen TraXon 12TX2610 OD, 12,92-0,77; Vaihteiston välityssuhteet 12,92 - 0,77; Taka-akselin välityssuhde 3,46; ASR.

### Optional

<b>07110</b> Eco-suorituskyky	<b>09637</b> Nesteiden kuljetus
<b>07101</b> Vakiokuljetus, Lite-versio	<b>09638</b> Maastoajo
<b>09636</b> Raskas kuljetus	<b>01498</b> Maastosovellukset Rock-free-toiminnolla

## JARRUJÄRJESTELMÄ

Pakokaasujarru; Jäähdytetyt levyjarrut edessä, kaksoistaka-akselissa rumpujarrut. Kaksipiiri-ilmajärjestelmä, jossa elektroninen ohjaus (EBS)..

### Optional

<b>09921</b> MX-moottorijarru	<b>01572</b> Seisontajarrun sähköpneumaattinen ohjaus
<b>02715</b> ZF Intarder	<b>01497</b> Seisontajarrun paineilmaohjaus ja äänivaroitus

## ALUSTA

Akseliväli 3,90 m / peräylitys 1,46 m; Sivupalkin korkeus 310 mm; 510 l alum. p-a-säiliö askelmalla (V), kork 620 mm; AdBlue®-säiliö, 80 litraa, vasemmassa lokasuojassa; Ei etuosan alleajosuojaa; Kulkusilta, jossa askelma; Takalokasuojat; Roiskeenesto; LED-työvalaisin.

### Optional

<b>16157</b> Polttoainesäiliöt, materiaalit ja koot	<b>03323</b> Takavallo, jossa LED-lamput
---	--

## V-TANKO JA PERÄVAUNUVARUSTEET

JOST JSK37C, valurauta, 150+40mm; Pneumaattinen perävaunun kytkentä, palm-tyyppi; Sähkökytkentä 24 V / 2 x 7 napaa.

### Optional

<b>03178</b> Hinauskoukku D=4,3	<b>16151</b> Vetopöytämerkit ja -korkeudet
---------------------------------	--

## MUOTOILUN OSAT JA VALMISTELUT

### Optional

<b>02811</b> Perävaunun nostolaite, Anderson	<b>02812</b> Perävaunun nostolaite, REMA
--	--

## VOIMAN ULOSOTTO (PTO)

### Optional

<b>16148</b> PTO:n tyypit ja asennot
--------------------------------------

## 24 V:N VIRTALÄHDE

Laturi 110 A, akut 2x 175 Ah..

### Optional

<b>04492</b> Laturi 130 A	<b>07671</b> Akut 2 x 210 Ah AGM C-tyyppi
<b>08775</b> Laturi 150 A	<b>06440</b> Akut 2 x 230 Ah
<b>01257</b> Akut 2x 140 Ah	

## GVM JA GCM

Tekninen GVM (alustan paino) maks. 27 000 kg; Voimansiirto, GCM maks. 58 000 kg luokka 2.

## KÄYTTÖOLOSUHTEET

Ilmanotto edessä.

### Optional

<b>02260</b> Ohjaamon lisäeristys	<b>06614</b> Pölysuojus
<b>03648</b> Sykloninen ilmanotto korkealla	<b>06620</b> Pölysuojus + hyönteisverkko

## HUOLTO JA YLLÄPITO

Lisätakuu - voimansiirto kattaa kaikki alkuperäisen laitevalmistajan toimittamassa ajoneuvossa ilmenevät viat (kulutusosia lukuun ottamatta) 1 vuoden ajan, 2. ja 3. vuonna voimansiirrosta ilmenevät viat 300 000 km:iin asti sekä konerikon 1 vuoden ajan.; ITS-palvelu.

### Optional

<b>08311</b> Pidentetty huoltoväli
------------------------------------

## AJONEUVON TOIMITUS

Työkalujen minimisarja.

### Optional

<b>07569</b> Nostopukki
-------------------------

## LISÄVARUSTEPAKETIT

### Optional

<b>17448</b> Safety pack NGD	<b>17625</b> Climate Pack -paketti
<b>17595</b> Executive Pack XD/XF	

# XFC 410

## FTT 6X4 Vetoauto

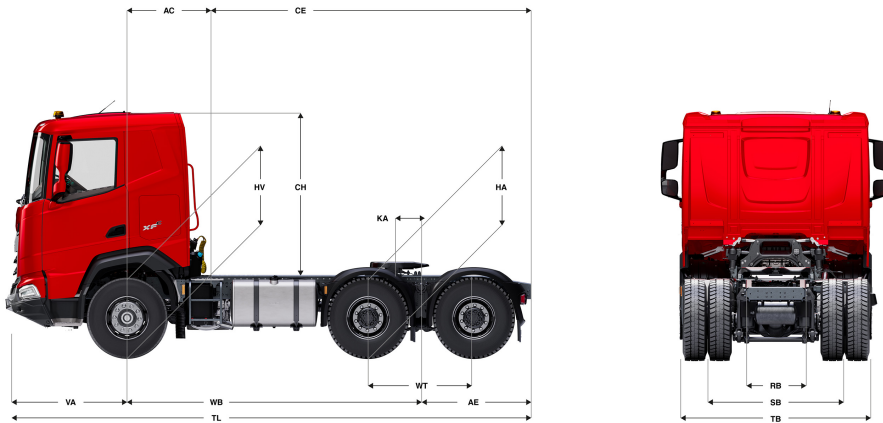

	Wheelbase - AE		Unladen weight <sup>1)</sup>			Gross Carrying Capacity			Variable dimensions								
	WB	AE <sup>5)</sup>	Front	Rear	Total	Front	Rear	Total	AC	CE	CH	KA <sup>6)</sup>	TL	HA <sup>7)</sup>	HA <sup>8)</sup>	TK <sup>9)</sup>	TW <sup>10)</sup>
DAY CAB	3,90	1,46	5141	4521	9662	2859	14479	17338	0,50	4,86	2,18	0,37	6,97	1,16	1,11	13,76	15,18
SLEEPER CAB	3,90	1,46	5291	4494	9785	2709	14506	17215	0,83	4,53	2,18	0,37	6,97	1,16	1,11	13,76	15,18
	4,55	1,46	5254	4518	9771	2746	14482	17229	0,83	5,18	2,18	0,37	7,62	1,16	1,12	15,45	16,90
SLEEPER HIGH CAB	3,90	1,46	5323	4493	9816	2677	14507	17184	0,83	4,53	2,66	0,37	6,97	1,16	1,11	13,76	15,18
	4,55	1,46	5285	4517	9802	2715	14483	17198	0,83	5,18	2,66	0,37	7,62	1,16	1,12	15,45	16,90

OTHER DIMENSIONS VA: 1,61 WT: 1,40 HV<sup>11)</sup>: 1,18 HV<sup>12)</sup>: 1,13 RB: 0,79 SB: 1,82 TB<sup>13)</sup>: 2,48

- 1) GVM rekisteröintiasiakirjojen mukaisesti.
- 2) GCM rekisteröintiasiakirjojen mukaisesti.
- 3) Akselikuormitus vakioirengaskoolla.
- 4) Alustan ja ohjaamon paino laskettuna vain vakiovarusteiden kanssa, säiliössä 459 litraa polttoainetta ja 72 litraa AdBlue®, kuljettajan paino 80 kg, toleranssi ±3 %. Varustuksen vaihtaminen voi vaikuttaa merkittävästi ajoneuvon painoon.
- 5) Kuvassa olevalle WB:lle voi olla saatavana muita AE-mittoja.
- 6) Laske asiakaskohtainen KA TOPECilla.

- 7) Korkeus kuormittamattomana vetävien akselien keskeltä.
- 8) Korkeus kuormittettuna vetävien akselien keskeltä.
- 9) TK = kääntösäde reunakivetysten välissä.
- 10) TW = kääntösäde seinien välissä.
- 11) Korkeus kuormittamattomana etuakselien keskeltä.
- 12) Korkeus kuormittettuna etuakselien keskeltä.
- 13) TB on kokonaisleveys takana. (Etuakselin keskellä 255).

Depending on the vehicle configuration a specific option may not be possible. The availability and specification of this vehicle may differ per country. For further information please contact the DAF organisation. Pictures and technical illustrations are not binding in detail and can differ from the standard specification. Subject to modification without prior notice.