

Specification sheet

XDC 370

FTT 6X4 Vetoauto



ENGINES

XDC NewGen 370 MX-11 (270 kW / 367 hv)

XDC NewGen 410 MX-11 (300 kW / 408 hv)

XDC NewGen 450 MX-11 (330 kW / 449 hv)

GVM¹⁾

27000 kg

Max. front 8000 kg

Max. rear 19000 kg

GCM²⁾

50000 kg

003GG0141CAAAA - 202513D - 11-12-2024

Nordic Truckcenter Oy, Vantaa, Tel: +358 (0) 20 769 1720, www.nordictruckcenter.com/fi

OHJAAMON ULKOPUOLI

Ylellinen Sleeper Cab -ohjaamo, jonka aerodynaaminen muotoilu vähentää polttoaineenkulutusta ja CO₂-päästöjä. Suuri, syvä ja kaarevareunainen tuulilasi sekä isot sivuikkunat tarjoavat erinomaisen näkyvyyden ja parantavat turvallisuutta. Ensiluokkaisen tilavassa ja käytännöllisessä ohjaamossa on miellyttävä ajaa, viettää aikaa ja nukkua. Ohjaamon pituus 2 360 mm; ohjaamon leveys: 2 500 mm. Ohjaamon askelten määrä: 3.; Ohjaamon mekaaninen ripustus; LED-ajovalot ja -sumuvalot; DAF Corner View.

Optional

07017 Day Cab	00949 LED-yläval., lisäval. LED-val. ohj. kat., valmius
06244 Sleeper High Cab - ohjaamo	01925 Kaksi LED-työvaloa ohjaamon takaseinälle
01226 Ohjaamon ilmaripustus	01891 Pyörivät varoitusvalot ohjaamon etuosassa, valmius
03358 Aurinkosuoja	06629 Kaksi pyörivää varoitusvaloa
04291 Joustava ohjaamon askelma	03232 Tuulilasi, jossa aurinkosuojakalvo
06790 1-osaiset alumiinittikkaat	03317 Takaikkuna: kaksinkertainen
06791 2-osaiset alumiinittikkaat	07343 Laajakulmaikkuna apukuljettajan ovessa
00936 LED-lisävalot ohjaamon katolla, valmius	01362 DAF Digital Vision System
01836 LED-ylävalot	

AERODYNAMIIKKA

Optional

00010 Sääd. katon ilmansuunt., lyhyt, Sleeper High Cab	00118 Säädetty katon ilmansuuntain, Sleeper Cab
00138 Sääd. kat. ilm.suunt. keski>4m(!) Sleeper High Cab	00021 Sääd. katon ilm.suunt. pitkä mat. Sleeper High Cab
01552 Sääd. kat. ilm.suunt pitkä keski>4m(!)Sleeper High Cab	04906 Sivukaulukset, yksi puoli saranoitu
00094 Säädetty katon ilmansuuntain, Day Cab	03074 Sivukaulukset, molemmat puolet saranoitu

VÄRIT

Ohjaamon väri E1980 Crystal White; Alustan väri harmaa.; Puskurin väri: harmaa.

OHJAAMON SISÄPUOLI

Ohjaamon sisätilojen verhoilun väri: Luxury; Kojelaudan viimeistely: Vision; Ohjaamon sisätilojen sisustus: Hexagon; Kuljettajan istuin: Comfort Air; Apuk. ist.: cinema, kangasverh.; Kojelaudan pöytä; Säilytyslokero keskiosassa; Automaattinen lämmönsäätö ja ilmastointi; Ei lisälämmittintä.

Optional

02353 Ohjaamon sisätilojen sisustus: Argenta	03948 Yksi laatikko
02350 Ohjaamon sisätilojen sisustus: Natura	03954 Jääkaappi
07733 Kuljettajan istuin: Luxury Air	31364 Ei seuraavaa ominaisuutta: Alavuoteen patja
07736 Kuljettajan istuin: Super Air	02854 Xtra Comfort -patja alavuoteelle
07737 Kuljettajan istuin: Xtra Leather Air	01775 Xtra Comfort -patja ja sijauspatja alavuoteelle
09541 Kuljettajan istuimessa käsinoja	01177 Matkatavarateline
01740 Käsinoja kuljettajan istuimen molemmilla puolilla	01066 Ylävuode
02117 Kolmas istuin	06970 Ohjaamon automaattinen ilmastointi
02834 Ei kojelaudan pöytää	

VIESTINTÄ JA AJONHALLINTA

PACCAR Connect; Digitaal. ajopiirturi, Stoneridge 1C versio G2V2; Nopeusrajoittimen asetus 85/90 km/h; DAF Infotainment Luxury ja Luxury-kaiuttimet; Mukautuva vakionopeussäädin ja FCW sekä AEBS -3.

Optional

09681 MAUT-valmius	09908 Vakionopeussäädin
03470 DAF Infotainment System: Exclusive, valmius	06991 Ennakoiva vakionopeussäädin
01915 DAF Infotainment System: Luxury Plus	06992 Ennakoiva vakionopeussäädin, Lite
16155 Äänentoistolaitteet, merkit ja tyypit	

TURVALLISUUS

Kaistavahtijärjestelmä; Ajonvakautusjärjestelmä (VSC); Perusajonestolaite; DAF Side & Turn Assist.

Optional

08631 Turvatyyny (kuljettaja) ja 2 turvavyön kiristintä	00795 Turvallisuussäännökset EC ADR
02178 Pääkytkin, toinen ohjain ohjaamossa	

RIPUSTUS JA AKSELIT

Edessä: 8,00 t, parabolinen, 167N; Taka-akselin kuorma 10,50 + 10,50 t; Takana: 21,00 t, trapetsijousitus, HR1670T; Ei nostolaitetta.

Optional

06257 Etuakselin kuorma 9,00 t	04563 Taka-akselin kuorma 13,00 + 13,00 t
---------------------------------------	--

VANTEET JA RENKAAT

Vetävä(t) taka-akseli(t): 315/80R22.5; F1,315/80R22.5GO FMXSE 156/150 L Steering BBA 3P; R1,315/80R22.5GO FMXDE 156/150 L Traction BBA 3P.

Optional

16152 Rengasmerkit ja -tyypit

VOIMANSIIRTO

MX-11-moottori, usean vääntömomentin 6-sylinterinen dieselmoottori, 10,8 litraa. Teho 270 kW (367 hv) kierrosnopeudella 1 600 r/min. Enimmäisvääntömomentti 1 950 Nm kierrosnopeudella 900 rpm.; Pakokaasupäästöt Euro 6; Eco-polttoaine; 12-vaihteinen TraXon 12TX2610 OD, 12,92-0,77; Vaihteiston välityssuhteet 12,92 - 0,77; Taka-akselin välityssuhde 3,61; ASR.

Optional

07110	Eco-suorituskyky	09637	Nesteiden kuljetus
01514	Ryömintä	09638	Maastoajo
07101	Vakiokuljetus, Lite-versio	01498	Maastosovellukset Rock-free-toiminnolla

JARRUJÄRJESTELMÄ

Pakokaasujarru; Jäähdytetyt levyjarrut edessä, kaksoistaka-akselissa rumpujarrut. Kaksipiiri-ilmajärjestelmä, jossa elektroninen ohjaus (EBS)..

Optional

09921	MX-moottorijarru	01572	Seisontajarrun sähköpneumaattinen ohjaus
02715	ZF Intarder	01497	Seisontajarrun paineilmaohjaus ja äänivaroitus

ALUSTA

Akseliväli 3,90 m / perälylytyks 1,46 m; Sivupalkin korkeus 310 mm; 430 l alum. polttoainesäiliö (V), korkeus 620 mm; AdBlue®-säiliö, 40 litraa, vasemmassa lokasuojassa; Ei etuosan alleajosuojaa; Kulkusilta, jossa askelma; Takalokasuojat; Roiskeesto; LED-työvalaisin.

Optional

16157	Polttoainesäiliöt, materiaalit ja koot	03323	Takavalo, jossa LED-lamput
-------	--	-------	----------------------------

V-TANKO JA PERÄVAUNUVARUSTEET

JOST JSK37C, valurauta, 150+40mm; Pneumaattinen perävaununukytentä, palm-tyyppi; Sähkökytkentä 24 V / 2 x 7 napaa.

Optional

03178	Hinauskoukku D=4,3	16151	Vetopöytämerkit ja -korkeudet
-------	--------------------	-------	-------------------------------

MUOTOILUN OSAT JA VALMISTELUT

Optional

02811	Perävaunun nostolaite, Anderson	02812	Perävaunun nostolaite, REMA
-------	---------------------------------	-------	-----------------------------

VOIMAN ULOSOTTO (PTO)

Optional

16148	PTO:n tyypit ja asennot
-------	-------------------------

24 V:N VIRTALÄHDE

Laturi 110 A, akut 2x 175 Ah..

Optional

04492	Laturi 130 A	07671	Akut 2 x 210 Ah AGM C-tyyppi
08775	Laturi 150 A	06440	Akut 2 x 230 Ah
01257	Akut 2x 140 Ah		

GVM JA GCM

Tekninen GVM (alustan paino) maks. 27 000 kg; Voimansiirto, GCM maks. 50000 kg luokka 3.

KÄYTTÖOLOSUHTEET

Ilmanotto edessä.

Optional

02260	Ohjaamon lisäeristys	06614	Pölysuojus
03648	Sykloninen ilmanotto korkealla	06620	Pölysuojus + hyönteisverkko

HUOLTO JA YLLÄPITO

Lisätakuu - voimansiirto kattaa kaikki alkuperäisen laitevalmistajan toimittamassa ajoneuvossa ilmenevät viat (kulutusosia lukuun ottamatta) 1 vuoden ajan, 2. ja 3. vuonna voimansiirrosta ilmenevät viat 300 000 km:iin asti sekä konerikon 1 vuoden ajan.; ITS-palvelu.

Optional

08311	Pidennetty huoltoväli
-------	-----------------------

AJONEUVON TOIMITUS

Työkalujen minimisarja.

Optional

07569	Nostopukki
-------	------------

LISÄVARUSTEPAKETIT

Optional

17448	Safety pack NGD	17595	Executive Pack XD/XF
-------	-----------------	-------	----------------------

Go to [DAF.com](https://www.daf.com) to configure your own perfect DAF.

XDC 370

FTT 6X4 Vetoauto

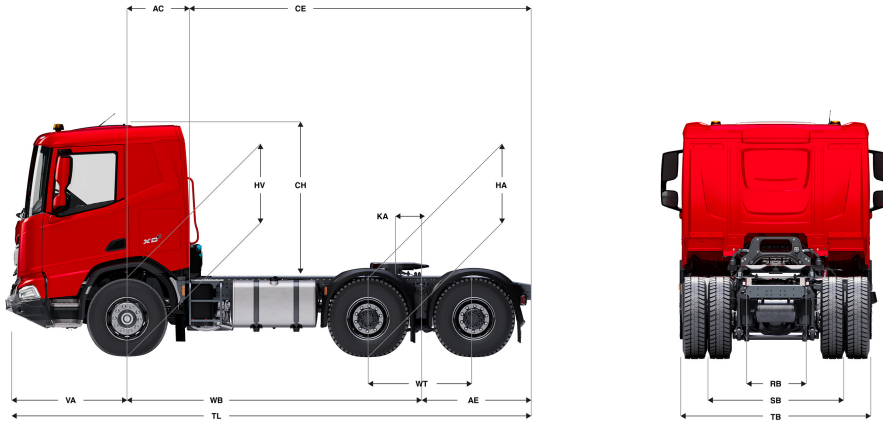

	Wheelbase - AE		Unladen weight ¹⁾			Gross Carrying Capacity			Variable dimensions								
	WB	AE ⁵⁾	Front	Rear	Total	Front	Rear	Total	AC	CE	CH	KA ⁶⁾	TL	HA ⁷⁾	HA ⁸⁾	TK ⁹⁾	TW ¹⁰⁾
DAY CAB	3,90	1,46	5107	4526	9633	2893	14474	17367	0,51	4,85	2,01	0,37	6,97	1,16	1,11	13,76	15,18
SLEEPER CAB	3,90	1,46	5151	4442	9593	2849	14558	17407	0,83	4,53	2,01	0,37	6,97	1,16	1,12	13,76	15,18
	4,55	1,46	5177	4512	9689	2823	14488	17311	0,83	5,18	2,01	0,37	7,62	1,16	1,12	15,45	16,90
SLEEPER HIGH CAB	3,90	1,46	5182	4441	9623	2818	14559	17377	0,83	4,53	2,49	0,37	6,97	1,16	1,12	13,76	15,18
	4,55	1,46	5207	4512	9719	2793	14488	17281	0,83	5,18	2,49	0,37	7,62	1,16	1,12	15,45	16,90

OTHER DIMENSIONS	VA: 1,61	WT: 1,40	HV ¹¹⁾ : 1,18	HV ¹²⁾ : 1,10	RB: 0,79	SB: 1,82	TB ¹³⁾ : 2,48
------------------	----------	----------	--------------------------	--------------------------	----------	----------	--------------------------

1) GVM rekisteröintiasiakirjojen mukaisesti.
 2) GCM rekisteröintiasiakirjojen mukaisesti.
 3) Akselikuormitus vakioirengaskoolalla.
 4) Alustan ja ohjaamon paino laskettuna vain vakiovarusteiden kanssa, säiliössä 387 litraa polttoainetta ja 36 litraa AdBlue®, kuljettajan paino 80 kg, toleranssi ±3 %. Varustuksen vaihtaminen voi vaikuttaa merkittävästi ajoneuvon painoon.
 5) Kuvassa olevalle WB:lle voi olla saatavana muita AE-mittoja.
 6) Laske asiakaskohtainen KA TOPECilla.

7) Korkeus kuormittamattomana vetävien akselien keskeltä.
 8) Korkeus kuormittettuna vetävien akselien keskeltä.
 9) TK = kääntösäde reunakivetysten välissä.
 10) TW = kääntösäde seinien välissä.
 11) Korkeus kuormittamattomana etuakselien keskeltä.
 12) Korkeus kuormittettuna etuakselien keskeltä.
 13) TB on kokonaisleveys takana. (Etuakselin keskellä 255).

Depending on the vehicle configuration a specific option may not be possible. The availability and specification of this vehicle may differ per country. For further information please contact the DAF organisation. Pictures and technical illustrations are not binding in detail and can differ from the standard specification. Subject to modification without prior notice.