

# Specification sheet

# XDC 300

FT 4X2 Vetoauto

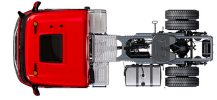

## ENGINES

- XDC NewGen 300 MX-11 (220 kW / 299 hv)
- XDC NewGen 340 MX-11 (251 kW / 341 hv)
- XDC NewGen 370 MX-11 (270 kW / 367 hv)
- XDC NewGen 410 MX-11 (300 kW / 408 hv)
- XDC NewGen 450 MX-11 (330 kW / 449 hv)

## GVM<sup>1)</sup>

- 19500 kg
- Max. front 8000 kg
- Max. rear 11500 kg

## GCM<sup>2)</sup>

38000 kg

003GG0101CAAAA - 202513D - 11-12-2024

Nordic Truckcenter Oy, Vantaa, Tel: +358 (0) 20 769 1720, [www.nordictruckcenter.com/fi](http://www.nordictruckcenter.com/fi)

## OHJAAMON ULKOPUOLI

Ylellinen Sleeper Cab -ohjaamo, jonka aerodynaaminen muotoilu vähentää polttoainekulutusta ja CO<sub>2</sub>-päästöjä. Suuri, syvä ja kaarevareunainen tuulilasi sekä isot sivuikkunat tarjoavat erinomaisen näkyvyyden ja parantavat turvallisuutta. Ensiluokkaisen tilavassa ja käytännöllisessä ohjaamossa on miellyttävä ajaa, viettää aikaa ja nukkua. Ohjaamon pituus 2 360 mm; ohjaamon leveys: 2 500 mm. Ohjaamon askelten määrä: 3.; Ohjaamon mekaaninen ripustus; LED-ajovalot ja -sumuvalot; DAF Corner View.

### Optional

<b>07017</b> Day Cab	<b>00949</b> LED-yläval., lisäval. LED-val. ohj. kat., valmius
<b>06244</b> Sleeper High Cab - ohjaamo	<b>01925</b> Kaksi LED-työvaloa ohjaamon takaseinälle
<b>01226</b> Ohjaamon ilmaripustus	<b>01891</b> Pyörivät varoitusvalot ohjaamon etuosassa, valmius
<b>03358</b> Aurinkosuoja	<b>06629</b> Kaksi pyörivää varoitusvaloa
<b>04291</b> Joustava ohjaamon askelma	<b>03232</b> Tuulilasi, jossa aurinkosuojakalvo
<b>06790</b> 1-osaiset alumiinitikkaat	<b>03317</b> Takaikkuna: kaksinkertainen
<b>06791</b> 2-osaiset alumiinitikkaat	<b>07343</b> Laajakulmaikkuna apukuljettajan ovessa
<b>00936</b> LED-lisävalot ohjaamon katolla, valmius	<b>01362</b> DAF Digital Vision System
<b>01836</b> LED-ylävalot	

## AERODYNAMIIKKA

### Optional

<b>00010</b> Sääd. katon ilmansuunt., lyhyt, Sleeper High Cab	<b>03419</b> Sivukaulukset, jatkettut. Yksi puoli saranoitu
<b>00138</b> Sääd. kat. ilm.suunt. keski>4m(!) Sleeper High Cab	<b>03076</b> Sivukaulukset, jatkettut. Molemmat puolet saranoitu
<b>01552</b> Sääd. kat. ilm.suunt pitkä keski>4m(!) Sleeper High	<b>04146</b> Sivuhelmat
<b>00094</b> Säädetty katon ilmansuuntain, Day Cab	<b>01122</b> Sivuhelmat
<b>00118</b> Säädetty katon ilmansuuntain, Sleeper Cab	<b>01126</b> Sivuhelmat, joissa on alajatkheet
<b>00021</b> Sääd. katon ilm.suunt. pitkä mat. Sleeper High Cab	<b>01127</b> Sivuhelmat, joissa on yläjatkheet
<b>04906</b> Sivukaulukset, yksi puoli saranoitu	<b>01135</b> Sivuhelmat, joissa on jatkheet ylä- ja alaosassa
<b>03074</b> Sivukaulukset, molemmat puolet saranoitu	

## VÄRIT

Ohjaamon väri E1980 Crystal White; Alustan väri harmaa.; Puskurin väri: harmaa.

## OHJAAMON SISÄPUOLI

Ohjaamon sisätilojen verhoilun väri: Luxury; Kojelaudan viimeistely: Vision; Ohjaamon sisätilojen sisustus: Hexagon; Kuljettajan istuin: Comfort Air; Apuk. ist.: cinema, kangasverh.; Kojelaudan pöytä; Säilytyslokeri keskiosassa; Automaattinen lämmönsäätö ja ilmastointi; Lisälämmitin (vesi).

### Optional

<b>02353</b> Ohjaamon sisätilojen sisustus: Argenta	<b>03948</b> Yksi laatikko
<b>02350</b> Ohjaamon sisätilojen sisustus: Natura	<b>03954</b> Jääkaappi
<b>07733</b> Kuljettajan istuin: Luxury Air	<b>31364</b> Ei seuraavaa ominaisuutta: Alavuoteen patja
<b>07736</b> Kuljettajan istuin: Super Air	<b>02854</b> Xtra Comfort -patja alavuoteelle
<b>07737</b> Kuljettajan istuin: Xtra Leather Air	<b>01775</b> Xtra Comfort -patja ja sijauspatja alavuoteelle
<b>09541</b> Kuljettajan istuimessa kasinoja	<b>01177</b> Matkatavarateline
<b>01740</b> Kasinoja kuljettajan istuimen molemmilla puolilla	<b>01066</b> Ylävuode
<b>02117</b> Kolmas istuin	<b>06970</b> Ohjaamon automaattinen ilmastointi
<b>02834</b> Ei kojelaudan pöytää	

## VIESTINTÄ JA AJONHALLINTA

PACCAR Connect; Digitaal. ajopiirturi, Stoneridge 1C versio G2V2; Nopeusrajoittimen asetus 85/90 km/h; DAF Infotainment Luxury ja Luxury-kaiuttimet; Mukautuva vakionopeussäädin ja FCW sekä AEBS -3.

### Optional

<b>09681</b> MAUT-valmius	<b>16155</b> Äänentoistolaitteet, merkit ja tyypit
<b>03470</b> DAF Infotainment System: Exclusive, valmius	<b>06991</b> Ennakoiva vakionopeussäädin
<b>01915</b> DAF Infotainment System: Luxury Plus	<b>06992</b> Ennakoiva vakionopeussäädin, Lite

## TURVALLISUUS

Kaistavahtijärjestelmä; Ajonvakautusjärjestelmä (VSC); Perusajonestolaite; DAF Side & Turn Assist.

### Optional

<b>08631</b> Turvatyyny (kuljettaja) ja 2 turvavyön kiristintä	<b>00795</b> Turvallisuussäännökset EC ADR
<b>02178</b> Pääkytkin, toinen ohjain ohjaamossa	

## RIPUSTUS JA AKSELIT

Edessä: 8,00 t, parabolinen, 167N; Taka-akselin kuorma 13,00 t; Takana: ilmajousitus, SR1344; Ei nostolaitetta.

### Optional

<b>06257</b> Etuakselin kuorma 9,00 t	<b>04588</b> Taka-akseli SR1347
<b>04057</b> Taka-akseli HR1356	<b>08191</b> Akseliuormituksen valvonta

## VANTEET JA RENKAAT

Vetävä(t) taka-akseli(t): 315/80R22.5; F1,315/80R22.5GO FMXSE 156/150 L Steering BBA 3P; R1,315/80R22.5GO FMXDE 156/150 L Traction BBA 3P.

### Optional

<b>16152</b> Rengasmerkit ja -tyypit
--------------------------------------

## VOIMANSIIRTO

MX-11-moottori, 6-sylinterinen dieselmoottori, 10,8 litraa. Teho 220 kW (299 hv) käyntinopeudella 1600 r/min. Maksimivääntö 1450 Nm käyntinopeudella 900–1400 r/min.; Pakokaasupäästöt Euro 6; Eco-poltoaine; 12-vaihteinen TraXon 12TX1810 OD, 12,92-0,77; Vaihteiston välityssuhteet 12,92 - 0,77; Taka-akselin välityssuhde 3,08; ASR.

## Optional

<b>07110</b> Eco-suorituskyky	<b>09637</b> Nesteiden kuljetus
<b>02313</b> Vaihteiston suora välitys	<b>08371</b> Pitkä ajoneuvoyhdistelmä (LCV)
<b>01514</b> Ryömintä	<b>09638</b> Maastoajo
<b>07101</b> Vakiokuljetus, Lite-versio	<b>01498</b> Maastosovellukset Rock-free-toiminnolla

## JARRUJÄRJESTELMÄ

Pakokaasujarru; Jäähdytetyt levyjarrut edessä ja takana. Kaksipiirinen paineilmajärjestelmä, jossa elektroninen ohjaus (EBS). Moottorikäyttöinen, vesijäähdytteinen kompressori, jossa automaattinen lämmitettävä ilmankuivain..

### Optional

<b>09921</b> MX-moottorijarru	<b>01497</b> Seisontajarrun paineilmaohjaus ja äänivaroitus
<b>02715</b> ZF Intarder	<b>04901</b> Jousijarrusylinterit ensimmäisessä etuakselissa
<b>01572</b> Seisontajarrun sähköpneumaattinen ohjaus	

## ALUSTA

Akseliväli 3,80 m / peräylitys 0,99 m; Sivupalkin korkeus 260 mm; Komponenttien vakiosijainti; 430 l alum. polttoainesäiliö (V), korkeus 620 mm; AdBlue®-säiliö, 40 litraa, vasemmalla lokasuojassa; Ei etuosan alleajosuojaa; Kulkusilta, jossa askelma; Takalokasuojat; Roiskeesto; LED-työvalaisin.

### Optional

<b>08740</b> Etu- ja taka-akselien välinen vapaa tila	<b>16157</b> Polttoainesäiliöt, materiaalit ja koot
<b>07007</b> Ei komponentteja oikealla, 1500 mm	<b>07071</b> Varapyörän kannatin oikealla
<b>03598</b> Ei komponentteja oikealla, 1700 mm	<b>03323</b> Takavallo, jossa LED-lamput
<b>02883</b> Ei komponentteja oikealla, 1900 mm	

## V-TANKO JA PERÄVAUNUVARUSTEET

JOST JSK37C, valurauta, 150+40mm; Pneumaattinen perävaununukytentä, palm-tyyppi; Sähkökytkentä 24 V / 2 x 7 napaa.

### Optional

<b>03178</b> Hinauskoukku D=4,3	<b>16151</b> Vetopöytämerkit ja -korkeudet
<b>04359</b> Ajourampit	

## MUOTOILUN OSAT JA VALMISTELUT

### Optional

<b>02811</b> Perävaunun nostolaite, Anderson	<b>02812</b> Perävaunun nostolaite, REMA
--	--

## VOIMAN ULOSOTTO (PTO)

### Optional

**16148** PTO:n tyypit ja asennot

## 24 V:N VIRTALÄHDE

Laturi 110 A, akut 2x 175 Ah..

### Optional

<b>04492</b> Laturi 130 A	<b>07671</b> Akut 2 x 210 Ah AGM C-tyyppi
<b>08775</b> Laturi 150 A	<b>06440</b> Akut 2 x 230 Ah
<b>01257</b> Akut 2x 140 Ah	

## GVM JA GCM

Tekninen GVM (alustan paino) maks. 20 500 kg; GCM (voimansiirto) maks. 38000 kg luokka 2.

## KÄYTTÖOLOSUHTEET

Ilmanotto edessä.

### Optional

<b>02260</b> Ohjaamon lisäeristys	<b>06614</b> Pölysuojus
<b>03648</b> Sykloninen ilmanotto korkealla	<b>06620</b> Pölysuojus + hyönteisverkko

## HUOLTO JA YLLÄPITO

Lisätakuu - voimansiirto kattaa kaikki alkuperäisen laitevalmistajan toimittamassa ajoneuvossa ilmenevät viat (kulutusosia lukuun ottamatta) 1 vuoden ajan, 2. ja 3. vuonna voimansiirrosta ilmenevät viat 500 000 km:iin asti sekä konerikon 1 vuoden ajan.; ITS-palvelu.

### Optional

**08311** Pidentetty huoltoväli

## AJONEUVON TOIMITUS

Työkalujen minimisarja.

### Optional

**07569** Nostopukki

## LISÄVARUSTEPAKETIT

### Optional

**17448** Safety pack NGD      **17595** Executive Pack XD/XF

# XDC 300

## FT 4X2 Vetoauto

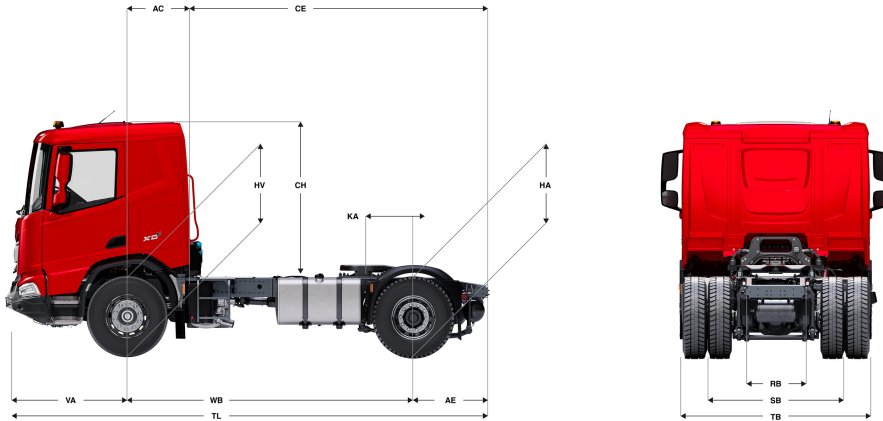

	Wheelbase - AE		Unladen weight <sup>1)</sup>			Gross Carrying Capacity			Variable dimensions								
	WB	AE <sup>5)</sup>	Front	Rear	Total	Front	Rear	Total	AC	CE	CH	KA <sup>6)</sup>	TL	HA <sup>7)</sup>	HA <sup>8)</sup>	TK <sup>9)</sup>	TW <sup>10)</sup>
DAY CAB	3,60	0,99	4917	2223	7140	3083	9277	12360	0,51	4,08	2,06	0,47	6,20	1,08	1,06	12,99	14,39
	3,80	0,99	4926	2119	7045	3074	9381	12455	0,51	4,28	2,06	0,67	6,40	1,08	1,06	13,50	14,92
	4,00	0,99	4986	2187	7173	3014	9313	12327	0,51	4,48	2,06	0,72	6,60	1,08	1,06	14,02	15,44
SLEEPER CAB	WB	AE <sup>5)</sup>	Front	Rear	Total	Front	Rear	Total	AC	CE	CH	KA <sup>6)</sup>	TL	HA <sup>7)</sup>	HA <sup>8)</sup>	TK <sup>9)</sup>	TW <sup>10)</sup>
	3,60	0,99	4973	2141	7115	3027	9359	12385	0,83	3,76	2,06	0,47	6,20	1,08	1,05	12,99	14,39
	3,80	0,99	5032	2081	7112	2968	9419	12388	0,83	3,96	2,06	0,67	6,40	1,08	1,05	13,50	14,92
SLEEPER HIGH CAB	WB	AE <sup>5)</sup>	Front	Rear	Total	Front	Rear	Total	AC	CE	CH	KA <sup>6)</sup>	TL	HA <sup>7)</sup>	HA <sup>8)</sup>	TK <sup>9)</sup>	TW <sup>10)</sup>
	3,60	0,99	5004	2141	7145	2996	9359	12355	0,83	3,76	2,54	0,47	6,20	1,08	1,05	12,99	14,39
	3,80	0,99	5062	2080	7142	2938	9420	12358	0,83	3,96	2,54	0,67	6,40	1,08	1,05	13,50	14,92
	4,00	0,99	5125	2145	7271	2875	9355	12229	0,83	4,16	2,54	0,72	6,60	1,08	1,06	14,02	15,44

OTHER DIMENSIONS VA: 1,61 HV<sup>11)</sup>: 1,14 HV<sup>12)</sup>: 1,06 RB: 0,79 SB: 1,82 TB<sup>13)</sup>: 2,48

- 1) GVM rekisteröinti asiakirjojen mukaisesti.
- 2) GCM rekisteröinti asiakirjojen mukaisesti.
- 3) Akselikuormitus vakio rengaskoolalla.
- 4) Alustan ja ohjaamon paino laskettuna vain vakiovarusteiden kanssa, säiliössä 387 litraa polttoainetta ja 36 litraa AdBlue®, kuljettajan paino 80 kg, toleranssi ±3 %. Varustuksen vaihtaminen voi vaikuttaa merkittävästi ajoneuvon painoon.
- 5) Kuvassa olevalle WB:lle voi olla saatavana muita AE-mittoja.
- 6) Laske asiakaskohtainen KA TOPECilla.

- 7) Korkeus kuormittamattomana vetävien akselien keskeltä.
- 8) Korkeus kuormittettuna vetävien akselien keskeltä.
- 9) TK = kääntösäde reunakivetysten välissä.
- 10) TW = kääntösäde seinien välissä.
- 11) Korkeus kuormittamattomana etuakselien keskeltä.
- 12) Korkeus kuormittettuna etuakselien keskeltä.
- 13) TB on kokonaisleveys takana. (Etuakselin keskellä 255).

Depending on the vehicle configuration a specific option may not be possible. The availability and specification of this vehicle may differ per country. For further information please contact the DAF organisation. Pictures and technical illustrations are not binding in detail and can differ from the standard specification. Subject to modification without prior notice.