

# Specification sheet

## XG<sup>+</sup> 450

FA 4X2 Alusta



### ENGINES

XG+ NewGen 450 MX-11 (330 kW / 449 hv)
XG+ NewGen 430 MX-13 (315 kW / 428 hv)
XG+ NewGen 480 MX-13 (355 kW / 483 hv)
XG+ NewGen 530 MX-13 (390 kW / 530 hv)

### GVM<sup>1)</sup>

19500 kg
Max. front 8000 kg
Max. rear 11500 kg

### GCM<sup>2)</sup>

50000 kg

003F0309ABAA - 202513C - 06-12-2024

Nordic Truckcenter Oy, Vantaa, Tel: +358 (0) 20 769 1720, [www.nordictruckcenter.com/fi](http://www.nordictruckcenter.com/fi)

## OHJAAMON ULKOPUOLI

Ylellinen XG+-sarjan ohjaamo, jonka aerodynaaminen muotoilu vähentää polttoaineenkulutusta ja CO<sub>2</sub>-päästöjä. Suuri, syvä ja kaarevareunainen tuulilasi ja isot siviikkunat tarjoavat erinomaisen näkyvyyden sekä parantavat turvallisuutta. Ensiluokkaisen tilavassa ja käytännöllisessä ohjaamossa on miellyttävä ajaa, viettää aikaa ja nukkua. Ohjaamon pituus 2 690 mm; ohjaamon leveys: 2 500 mm. Ohjaamoaskelten määrä: 3.; Ohjaamon ilmaripustus; LED-ajovalot, -kaarivalot ja -sumuvalot; Etunäkymäpeili.

### Optional

<b>02941</b> Rungon etuosan toteutus: pohjalevy	<b>06629</b> Kaksi pyörivää varoitusvaloa
<b>02889</b> Rungon etuosan toteutus: ei pohjalevyä	<b>03232</b> Tuulilasi, jossa aurinkosuojakalvo
<b>03358</b> Aurinkosuoja	<b>01550</b> Ei etunäkymäpeiliä
<b>01015</b> LED-yläval., lisäval. LED-val. ohj. kat., valmuis	<b>01358</b> Ei DAF Digital Vision Systemiä
<b>01925</b> Kaksi LED-työvaloa ohjaamon takaseinälle	<b>01913</b> DAF Corner View
<b>01891</b> Pyörivät varoitusvalot ohjaamon etuosassa, valmuis	

## AERODYNAMIIKKA

### Optional

<b>03846</b> Ei katon ilmansuuntainta	<b>01581</b> Sääd. katon ilmansuuntain; >4 m (l), XG+ ohjaamo
---------------------------------------	---

## VÄRIT

Ohjaamon väri E1980 Crystal White; Alustan väri harmaa.; Puskurin väri: Crystal White.

## OHJAAMON SISÄPUOLI

Ohjaamon sisätilojen verhoiluun väri: Exclusive; Kojelaudan viimeistely: Plateau; Ohjaamon sisätilojen sisustus: Argenta; Kuljettajan istuin: Luxury Air; Käsinoja kuljettajan istuimen molemmilla puolilla; Apuk. ist.: cinema + pöytä; kangasverhoilu; Kojelaudan pöytä; Säilytyslokero ja laatikko keskiosassa; Ylävuode; Ohjaamon automaattinen ilmastointi; Lisälämmitin (vesi); Kattoluukku, sähköohjaus.

### Optional

<b>02043</b> Kojelaudan viimeistely: Vision	<b>02841</b> Vaahtomuovipatja säädettävälle alavuoteelle
<b>02350</b> Ohjaamon sisätilojen sisustus: Natura	<b>02854</b> Xtra Comfort -patja alavuoteelle
<b>07736</b> Kuljettajan istuin: Super Air	<b>02858</b> Xtra Comfort -patja säädettävälle alavuoteelle
<b>07737</b> Kuljettajan istuin: Xtra Leather Air	<b>01775</b> Xtra Comfort -patja ja sijauspatja alavuoteelle
<b>02241</b> Kuljettajan istuin, kääntyvä alusta	<b>02380</b> DAF Relax Bed -vuoteen patja
<b>04050</b> Jääkaappi ja laatikko	<b>04150</b> DAF Relax Bed -vuoteen patja ja sijauspatja
<b>04069</b> Kaksi jääkaappia	<b>01967</b> Ilmastointi pysäköitynä, integroitu
<b>02838</b> Vaahtomuovipatja alavuoteelle	

## VIESTINTÄ JA AJONHALLINTA

PACCAR Connect; Digitaal. ajopiirturi, Stoneridge 1C versio G2V2; Nopeusrajoittimen asetus 85/90 km/h; DAF Infotainment Luxury ja Luxury-kaiuttimet; Mukautuva vakionopeussäädin ja FCW sekä AEBS -3; Driver Performance Assistant -ajoavustin.

### Optional

<b>09681</b> MAUT-valmuis	<b>01915</b> DAF Infotainment System: Luxury Plus
<b>03470</b> DAF Infotainment System: Exclusive, valmuis	<b>06992</b> Ennakoiva vakionopeussäädin, Lite

## TURVALLISUUS

DAF Drowsiness Detection; Kaistavahtijärjestelmä; Ajonvakautusjärjestelmä (VSC); Perusajonestolaite.

### Optional

<b>08631</b> Turvatyyny (kuljettaja) ja 2 turvavyön kiristintä	<b>00795</b> Turvallisuussäännökset EC ADR
<b>02569</b> Ei kuljettajan olotilan valvontaa	<b>01952</b> Ei DAF Side/Turn Assistia

## RIPUSTUS JA AKSELIT

Edessä: 8,00 t, parabolinen, 163N; Taka-akselin kuorma 13,00 t; Takana: ilmajousitus, SR1344.

### Optional

<b>06257</b> Etuakselin kuorma 9,00 t	<b>04588</b> Taka-akseli SR1347
<b>04647</b> Etuilmajouset	<b>08191</b> Akselikuormituksen valvonta
<b>04057</b> Taka-akseli HR1356	

## VANTEET JA RENKAAT

Vetävä(t) taka-akseli(t): 315/70R22.5; F1,315/70R22.5GO FMXSE 156/150 L Steering BBA 3P; R1,315/70R22.5GO FMXDE 154/150 L Traction BBA 3P.

### Optional

**16152** Rengasmerkit ja -tyypit

## VOIMANSIIRTO

MX-11-moottori, usean vääntömomentin 6-sylinterinen dieselmoottori, 10,8 litraa. Teho 330 kW (449 hv) kierrosnopeudella 1 600 r/min. Enimmäisvääntömomentti 2 350 Nm kierrosnopeudella 900 rpm.; Pakokaasupäästöt Euro 6; Eco-polttoaine; 12-vaihteinen TraXon 12TX2210 DD, 16,69-1,00; Vaihteiston välityssuhteet 16,69 - 1,00; Taka-akselin välityssuhde 2,21.

### Optional

<b>07110</b> Eco-suorituskyky	<b>08371</b> Pitkä ajoneuvoyhdistelmä (LCV)
<b>02314</b> Vaihteiston ylivaihe	<b>09638</b> Maastoaajo
<b>07101</b> Vakiokuljetus, Lite-versio	<b>01498</b> Maastosovellukset Rock-free-toiminnolla
<b>09636</b> Raskas kuljetus	<b>02843</b> Mekaaninen tasauspyörästäön lukko
<b>09637</b> Nesteiden kuljetus	

## JARRUJÄRJESTELMÄ

Pakokaasujarru; Jäähdytetyt levyjarrut edessä ja takana. Kaksipiirinen paineilmajärjestelmä, jossa elektroninen ohjaus (EBS). Moottorikäyttöinen, vesijäähdytteinen kompressori, jossa automaattinen lämmitettävä ilmankuivain..

### Optional

<b>09921</b> MX-moottorijarru	<b>01497</b> Seisontajarrun paineilmaohjaus ja äänivaroitus
<b>02715</b> ZF Intarder	<b>04901</b> Jousijarrusylinterit ensimmäisessä etuakselissa
<b>01572</b> Seisontajarrun sähköpneumaattinen ohjaus	<b>00929</b> Vetävä taka-akseli, jossa rumpujarrut

## ALUSTA

Akseliväli 4,70 m / peräylitys 2,05 m; Sivupalkin korkeus 260 mm; Komponenttien vakiosijainti; 340 l alum. polttoainesäiliö (V), korkeus 620 mm; AdBlue®-säiliö, 45 litraa, alustan vas. sivulla; Etuosan alleajosuoja (FUP); Roiskeenesto.

### Optional

- 02601** Sivupalkin korkeus 310 mm  
**16157** Polttoainesäiliöt, materiaalit ja koot
- 07071** Varapyörän kannatin oikealla  
**03322** Takavallo, jossa polttimot

## V-TANKO JA PERÄVAUNUVARUSTEET

Poikittaispalkin D-arvo = 13,7; Pneumaattinen perävaunukytkenä, palm-tyyppi; Sähkökytkentä 24 V / 2 x 7 napaa.

### Optional

- 07033** Perävaunun kytkentä Ringfeder D=13,7  
**07034** Perävaunun kytkentä Ringfeder D=20,0  
**08026** Perävaunun kytkentä Rockinger D=13,0
- 08027** Perävaunun kytkentä Rockinger D=20,0  
**04659** Perävaunukaapeli EBS

## MUOTOILUN OSAT JA VALMISTELUT

Käyttöliitin rungossa.

### Optional

- 09421** Lisävarajohdot  
**08121** Perävaunun nostolaitteen käyttö

## VOIMAN ULOSOTTO (PTO)

### Optional

- 16148** PTO:n tyypit ja asennot

## 24 V:N VIRTALÄHDE

Laturi 130 A, akut 2 x 210 Ah AGM..

### Optional

- 04873** Laturi 110 A  
**08775** Laturi 150 A
- 06440** Akut 2 x 230 Ah

## GVM JA GCM

Tekninen GVM (alustan paino) maks. 20 500 kg; Voimansiirto, GCM maks. 50 000 kg luokka 3.

## KÄYTTÖOLOSUHTEET

Ilmanotto edessä.

### Optional

- 08400** Silent-tila.  
**06614** Pölysuojus
- 06620** Pölysuojus + hyönteisverkko

## HUOLTO JA YLLÄPITO

Lisätakuu - voimansiirto kattaa kaikki alkuperäisen laitevalmistajan toimittamassa ajoneuvossa ilmenevät viat (kulutusosia lukuun ottamatta) 1 vuoden ajan, 2. ja 3. vuonna voimansiirrosta ilmenevät viat 500 000 km:iin asti sekä konerikon 1 vuoden ajan.; ITS-palvelu.

### Optional

- 08311** Pidennetty huoltoväli

## AJONEUVON TOIMITUS

Työkalujen minimisarja.

### Optional

- 07569** Nostopukki

## LISÄVARUSTEPAKETIT

### Optional

- 17448** Safety pack NGD  
**17596** Executive Pack XG/XG+ -paketti
- 17625** Climate Pack -paketti

# XG<sup>+</sup> 450

## FA 4X2 Alusta

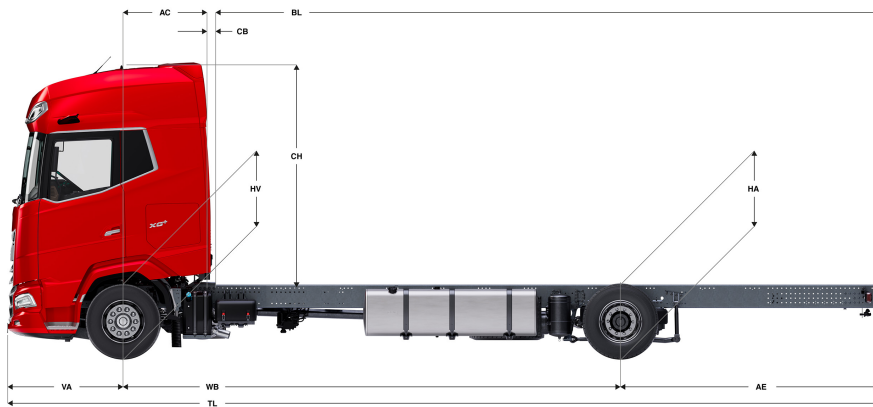

	Wheelbase - AE		Unladen weight <sup>1)</sup>			Gross Carrying Capacity			Variable dimensions									
	WB	AE <sup>5)</sup>	Front	Rear	Total	Front	Rear	Total	AC	CB <sup>6)</sup>	CH <sup>7)</sup>	BL <sup>8)</sup>	BL	TL	HA <sup>9)</sup>	HA <sup>10)</sup>	TK <sup>11)</sup>	TW <sup>12)</sup>
XG+ CAB	4,70	2,05	5159	2019	7179	2841	9481	12321	1,16	0,08	3,00	4,92	5,26	8,28	0,97	0,94	15,83	17,26
	4,90	2,35	5150	2054	7203	2850	9446	12297	1,16	0,08	3,00	5,22	5,58	8,78	0,97	0,94	16,35	17,79
	5,10	2,75	5200	2199	7398	2800	9301	12102	1,16	0,08	3,00	5,54	5,93	9,38	0,97	0,94	16,87	18,31
	5,40	2,65	5215	2203	7418	2785	9297	12082	1,16	0,08	3,00	6,03	6,42	9,58	0,97	0,94	17,66	19,11
	5,70	2,65	5226	2220	7446	2774	9280	12054	1,16	0,08	3,00	6,51	6,93	9,88	0,97	0,94	18,44	19,90
	6,10	2,80	5246	2275	7521	2754	9225	11979	1,16	0,08	3,00	7,15	7,59	10,43	0,97	0,94	19,49	20,96
	6,60	3,45	5197	2277	7474	2803	9223	12026	1,16	0,08	2,95	7,88	8,38	11,58	1,02	0,99	20,80	22,28
	6,90	3,50	5204	2291	7496	2796	9209	12004	1,16	0,08	2,95	8,36	8,88	11,93	1,02	0,99	21,59	23,07

OTHER DIMENSIONS VA: 1,53 HV<sup>13)</sup>: 0,97 HV<sup>14)</sup>: 0,92 RB: 0,79 SB: 1,82 TB<sup>15)</sup>: 2,48

- 1) GVM rekisteröintiasiakirjojen mukaisesti.
- 2) GCM rekisteröintiasiakirjojen mukaisesti.
- 3) Akselikuormitus vakioengaskoolaa.
- 4) Alustan ja ohjaamon paino laskettuna vain vakiovarusteiden kanssa, säiliössä 306 litraa polttoainetta ja 41 litraa AdBlue®, kuljettajan paino 80 kg, toleranssi ±3 %. Varustuksen vaihtaminen voi vaikuttaa merkittävästi ajoneuvon painoon.
- 5) Kuvassa olevalle WB:lle voi olla saatavana muita AE-mittoja. Muuta peräilytystä lasketun rungon mitan mukaan.
- 6) CB perustuu vakioilmanottoon ja/tai ilmanpoistoon.
- 7) Ohjaamon korkeus mitataan rungon palkista suljettuun kattoluukkuun.

- 8) Laske asiakaskohtainen rungon pituus TOPECilla. Runkopituudet kuvassa tasaisesti jakautuneen kuorman ja akselin enimmäiskuormituksen mukaan.
- 9) Korkeus kuormittamattomana vetävien akselien keskeltä.
- 10) Korkeus kuormittettuna vetävien akselien keskeltä.
- 11) TK = kääntösäde reunakivetysten välissä.
- 12) TW = kääntösäde seinien välissä.
- 13) Korkeus kuormittamattomana etuakselien keskeltä.
- 14) Korkeus kuormittettuna etuakselien keskeltä.
- 15) TB on kokonaisleveys takana. (Etuakselin keskellä 255).

Depending on the vehicle configuration a specific option may not be possible. The availability and specification of this vehicle may differ per country. For further information please contact the DAF organisation. Pictures and technical illustrations are not binding in detail and can differ from the standard specification. Subject to modification without prior notice.