

# Specification sheet

# XFC 410

FAT 6X4 Alusta

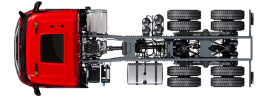

## ENGINES

XFC NewGen 370 MX-11 (270 kW / 367 hv)
XFC NewGen 410 MX-11 (300 kW / 408 hv)
XFC NewGen 450 MX-11 (330 kW / 449 hv)
XFC NewGen 430 MX-13 (315 kW / 428 hv)
XFC NewGen 480 MX-13 (355 kW / 483 hv)
XFC NewGen 530 MX-13 (390 kW / 530 hv)

## GVM<sup>1)</sup>

27000 kg
Max. front 8000 kg
Max. rear 19000 kg

## GCM<sup>2)</sup>

50000 kg

003F0249CAAA - 202513D - 11-12-2024

Nordic Truckcenter Oy, Vantaa, Tel: +358 (0) 20 769 1720, [www.nordictruckcenter.com/fi](http://www.nordictruckcenter.com/fi)

## OHJAAMON ULKOPUOLI

Ylellinen Day Cab -ohjaamo, jonka aerodynaaminen muotoilu vähentää polttoaineenkulutusta ja CO<sub>2</sub>-päästöjä. Suuri, syvä ja kaarevareunainen tuulilasi sekä isot sivuikkunat tarjoavat erinomaisen näkyvyyden ja parantavat turvallisuutta. Ohjaamon pituus 2030 mm; ohjaamon leveys: 2 500 mm. Ohjaamoasketen määrä: 3.; Ohjaamon mekaaninen ripustus; LED-ajovalot ja -sumuvalot; Etunäkymäpeili.

### Optional

<b>07018</b> Sleeper Cab	<b>01891</b> Pyörivät varoitusvalot ohjaamon etuosassa, valmuis
<b>06244</b> Sleeper High Cab - ohjaamo	<b>06629</b> Kaksi pyörivää varoitusvaloa
<b>03358</b> Aurinkosuoja	<b>03232</b> Tuulilasi, jossa aurinkosuojakalvo
<b>04291</b> Joustava ohjaamon askelma	<b>03317</b> Takaikkuna: kaksinkertainen
<b>00936</b> LED-lisävalot ohjaamon katolla, valmuis	<b>07343</b> Laajakulmaikkuna apukuljettajan ovessa
<b>01836</b> LED-ylävalot	<b>01550</b> Ei etunäkymäpeiliä
<b>00949</b> LED-yläval., lisäval. LED-val. ohj. kat., valmuis	<b>01362</b> DAF Digital Vision System
<b>01925</b> Kaksi LED-työvaloa ohjaamon takaseinälle	<b>01913</b> DAF Corner View

## AERODYNAAMIikka

### Optional

<b>00008</b> Sääd. katon ilmansuunt., lyhyt, Sleeper High Cab	<b>01538</b> Sääd. kat. ilm.suunt pitkä keski>4m(!) Sleeper High
<b>01902</b> Sääd. kat. ilmsuunt. pit. mat.>4m(!)XF Sl. High Cab	<b>00082</b> Säädettyvä katon ilmansuuntain, Day Cab
<b>00124</b> Sääd. kat. ilm.suunt. keski>4m(!) Sleeper High Cab	<b>00097</b> Säädettyvä katon ilmansuuntain, Sleeper Cab

## VÄRIT

Ohjaamon väri E1980 Crystal White; Alustan väri harmaa.; Puskurin väri: harmaa.

## OHJAAMON SISÄPUOLI

Ohjaamon sisätilojen verhoilu väri: Luxury; Kojelaudan viimeistely: Vision; Ohjaamon sisätilojen sisustus: Hexagon; Kuljettajan istuin: Comfort Air; Kuljettajan istuimessa ei käsinojaa; Apuk. ist.: cinema, kangasverh.; Ei kojelaudan pöytää; Säilytyslokero keskiosassa; Automaattinen lämmönsäätö ja ilmastointi; Ei lisälämmittintä.

### Optional

<b>02354</b> Ohjauspyörä, jossa hopeanväriset yksityiskohdat	<b>04070</b> Kaksi laatikkoa
<b>02355</b> Ohjauspyörä, nahkaverhoilu	<b>03954</b> Jääkaappi
<b>02146</b> Kojelaudan viimeistely: Plateau	<b>04050</b> Jääkaappi ja laatikko
<b>02353</b> Ohjaamon sisätilojen sisustus: Argenta	<b>04069</b> Kaksi jääkaappia
<b>02350</b> Ohjaamon sisätilojen sisustus: Natura	<b>02838</b> Vaahntomuovipatja alavuoteelle
<b>07733</b> Kuljettajan istuin: Luxury Air	<b>02854</b> Xtra Comfort -patja alavuoteelle
<b>07736</b> Kuljettajan istuin: Super Air	<b>01775</b> Xtra Comfort -patja ja sijauspatja alavuoteelle
<b>07737</b> Kuljettajan istuin: Xtra Leather Air	<b>06970</b> Ohjaamon automaattinen ilmastointi
<b>02117</b> Kolmas istuin	<b>01967</b> Ilmastointi pysäköitynä, integroitu
<b>03948</b> Yksi laatikko	

## VIESTINTÄ JA AJONHALLINTA

PACCAR Connect; Digitaal. ajopiirturi, Stoneridge 1C versio G2V2; Nopeusrajoittimen asetus 85/90 km/h; DAF Infotainment Luxury ja Luxury-kaiuttimet; Mukautuva vakionopeussäädin ja FCW sekä AEBS -3; Driver Performance Assistant -ajovastin.

### Optional

<b>09681</b> MAUT-valmuis	<b>09908</b> Vakionopeussäädin
<b>03470</b> DAF Infotainment System: Exclusive, valmuis	<b>06991</b> Ennakoiva vakionopeussäädin
<b>01915</b> DAF Infotainment System: Luxury Plus	<b>06992</b> Ennakoiva vakionopeussäädin, Lite

## TURVALLISUUS

DAF Drowsiness Detection; Kaistavahtijärjestelmä; Ajonvakautusjärjestelmä (VSC); Perusajonestolaite.

### Optional

<b>08631</b> Turvatyyny (kuljettaja) ja 2 turvavyön kiristintä	<b>00795</b> Turvallisuussäännökset EC ADR
<b>02569</b> Ei kuljettajan olotilan valvontaa	<b>01952</b> Ei DAF Side/Turn Assistia

## RIPUSTUS JA AKSELIT

Edessä: 8,00 t, parabolinen, 167N; Taka-akselin kuorma 10,50 + 10,50 t; Takana: 21,00 t, trapetsijousitus, HR1670T; Ei nostolaitetta.

### Optional

<b>01769</b> Etuakselin kuorma 7,50 t	<b>04545</b> Taka-akselin kuorma 9,50 + 9,50 t
<b>06257</b> Etuakselin kuorma 9,00 t	<b>04563</b> Taka-akselin kuorma 13,00 + 13,00 t
<b>08730</b> Taka-akseli SR1132T	

## VANTEET JA RENKAAT

Vetävä(t) taka-akseli(t): 315/80R22.5; F1,315/80R22.5GO FMXSE 156/150 L Steering BBA 3P; R1,315/80R22.5GO FMXDE 156/150 L Traction BBA 3P.

### Optional

**16152** Rengasmerkit ja -tyypit

## VOIMANSIIRTO

MX-11-moottori, usean vääntömomentin 6-sylinterinen dieselmoottori, 10,8 litraa. Teho 300 kW (408 hv) kierrosnopeudella 1 600 r/min. Enimmäisvääntömomentti 2 150 Nm kierrosnopeudella 900 rpm.; Pakokaasupäästöt Euro 6; Eco-polttoaine; 12-vaihteinen TraXon 12TX2610 OD, 12,92-0,77; Vaihteiston välityssuhteet 12,92 - 0,77; Taka-akselin välityssuhde 3,46.

### Optional

<b>07110</b> Eco-suorituskyky	<b>09637</b> Nesteiden kuljetus
<b>07101</b> Vakiokuljetus, Lite-versio	<b>09638</b> Maastoajo
<b>09636</b> Raskas kuljetus	<b>01498</b> Maastosovellukset Rock-free-toiminnolla

## JARRUJÄRJESTELMÄ

Pakokaasujarru; Jäähdytetyt levyjarrut edessä, kaksoistaka-akselissa rumpujarrut. Kaksipiiri-ilmajärjestelmä, jossa elektroninen ohjaus (EBS)..

### Optional

<b>09921</b> MX-moottorijarru	<b>01497</b> Seisontajarrun paineilmaohjaus ja äänivaroitus
<b>02715</b> ZF Intarder	<b>06127</b> Vetävä taka-akseli, jossa levyjarrut
<b>01572</b> Seisontajarrun sähköpneumaattinen ohjaus	

## ALUSTA

Akseliväli 4,55 m / peräylitys 1,50 m; Sivupalkin korkeus 310 mm; Komponenttien vakiosijainti; 340 l alum. polttoainesäiliö (V), korkeus 505 mm; AdBlue®-säiliö, 45 litraa, alustan vas. sivulla; Ei etuosan alleajosuojaa; Roiskeesto.

### Optional

- 16157** Polttoainesäiliöt, materiaalit ja koot  
**03323** Takavalo, jossa LED-lamput
- 07070** Varapyörän kannatin vasemmalla

## V-TANKO JA PERÄVAUNUVARUSTEET

Poikittaispalkin D-arvo = 13,7; Pneumaattinen perävaununukytentä, palm-tyyppi; Sähkökytkentä 24 V / 2 x 7 napaa.

### Optional

- 07033** Perävaunun kytkentä Ringfeder D=13,7  
**08027** Perävaunun kytkentä Rockinger D=20,0
- 07034** Perävaunun kytkentä Ringfeder D=20,0  
**04659** Perävaunukaapeli EBS
- 08026** Perävaunun kytkentä Rockinger D=13,0

## MUOTOILUN OSAT JA VALMISTELUT

Käyttöliitin rungossa.

### Optional

- 02729** Plug & Play -käyttöliitin  
**09421** Lisävarajohdot

## VOIMAN ULOSOTTO (PTO)

### Optional

- 16148** PTO:n tyypit ja asennot

## 24 V:N VIRTALÄHDE

Laturi 110 A, akut 2x 175 Ah..

### Optional

- 04492** Laturi 130 A  
**07671** Akut 2 x 210 Ah AGM C-tyyppi
- 08775** Laturi 150 A  
**06440** Akut 2 x 230 Ah
- 01257** Akut 2x 140 Ah

## GVM JA GCM

Tekninen GVM (alustan paino) maks. 27 000 kg; Voimansiirto, GCM maks. 584000 kg luokka 2.

### Optional

- 01207** Voimansiirto, GCM maks. 35 500 kg luokka 2  
**00818** Voimansiirto, GCM maks. 604000 kg luokka 3
- 03673** Voimansiirto, GCM maks. 44 000 kg luokka 2  
**02135** Voimansiirto (GCM), maks. 71 000 kg, luokka 2
- 03675** Voimansiirto, GCM maks. 504000 kg luokka 3  
**02143** Voimansiirto (GCM), maks. 78 000 kg, luokka 2

## KÄYTTÖOLOSUHTEET

Ilmanotto edessä.

### Optional

- 02260** Ohjaamon lisäeristys  
**06614** Pölysuojus
- 03648** Sykloninen ilmanotto korkealla  
**06620** Pölysuojus + hyönteisverkko

## HUOLTO JA YLLÄPITO

Lisätakuu - voimansiirto kattaa kaikki alkuperäisen laitevalmistajan toimittamassa ajoneuvossa ilmenevät viat (kulutusosia lukuun ottamatta) 1 vuoden ajan, 2. ja 3. vuonna voimansiirrosta ilmenevät viat 200 000 km:iin asti sekä konerikon 1 vuoden ajan.; ITS-palvelu.

### Optional

- 08311** Pidentetty huoltoväli

## AJONEUVON TOIMITUS

Työkalujen minimisarja.

### Optional

- 07569** Nostopukki

## LISÄVARUSTEPAKETIT

### Optional

- 17448** Safety pack NGD  
**17625** Climate Pack -paketti
- 17595** Executive Pack XD/XF

Go to **DAF.com** to configure your own perfect DAF.

# XFC 410

## FAT 6X4 Alusta

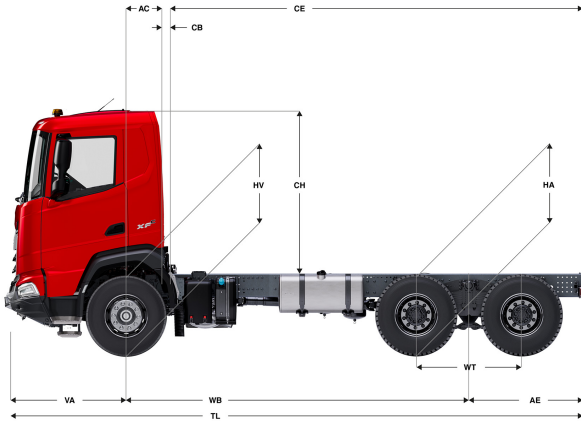

	Wheelbase - AE		Unladen weight <sup>1)</sup>			Gross Carrying Capacity			Variable dimensions									
	WB	AE <sup>5)</sup>	Front	Rear	Total	Front	Rear	Total	AC	CB <sup>6)</sup>	CH	BL <sup>7)</sup>	BL	TL	HA <sup>8)</sup>	HA <sup>9)</sup>	TK <sup>10)</sup>	TW <sup>11)</sup>
DAY CAB	4,05	1,50	5084	4029	9113	2916	14971	17887	0,50	0,07	2,18	5,64	6,54	7,16	1,17	1,12	14,15	15,58
	4,55	1,50	5080	4062	9142	2920	14938	17858	0,50	0,07	2,18	6,47	7,48	7,66	1,17	1,12	15,45	16,90
	5,00	1,65	5128	4156	9284	2872	14844	17716	0,50	0,07	2,18	7,24	8,36	8,26	1,16	1,12	16,62	18,09
	5,55	3,20	5180	4631	9811	2820	14369	17189	0,50	0,07	2,18	8,16	9,42	10,36	1,16	1,11	18,05	19,54
SLEEPER CAB	4,05	1,50	5182	4034	9216	2818	14966	17784	0,83	0,07	2,18	5,02	5,92	7,16	1,17	1,12	14,15	15,58
	4,55	1,50	5179	4066	9245	2821	14934	17755	0,83	0,07	2,18	5,86	6,88	7,66	1,17	1,12	15,45	16,90
	5,00	1,65	5227	4160	9387	2773	14840	17613	0,83	0,07	2,18	6,63	7,76	8,26	1,16	1,12	16,62	18,09
	5,55	3,20	5279	4634	9914	2721	14366	17086	0,83	0,07	2,18	7,54	8,82	10,36	1,16	1,11	18,05	19,54
SLEEPER HIGH CAB	4,05	1,50	5216	4033	9249	2784	14967	17751	0,83	0,07	2,66	5,04	5,94	7,16	1,17	1,12	14,15	15,58
	4,55	1,50	5213	4065	9278	2787	14935	17722	0,83	0,07	2,66	5,88	6,89	7,66	1,17	1,12	15,45	16,90
	5,00	1,65	5261	4159	9420	2739	14841	17580	0,83	0,07	2,66	6,64	7,77	8,26	1,16	1,12	16,62	18,09
	5,55	3,20	5313	4633	9947	2687	14367	17053	0,83	0,07	2,66	7,56	8,85	10,36	1,16	1,11	18,05	19,54

OTHER DIMENSIONS	VA: 1,61	WT: 1,40	HV <sup>12)</sup> : 1,19	HV <sup>13)</sup> : 1,07	RB: 0,79	SB: 1,82	TB <sup>14)</sup> : 2,48
------------------	----------	----------	--------------------------	--------------------------	----------	----------	--------------------------

1) GVM rekisteröintiasiakirjojen mukaisesti.  
 2) GCM rekisteröintiasiakirjojen mukaisesti.  
 3) Akselikuormitus vakiorengaskoolalla.  
 4) Alustan ja ohjaamon paino laskettuna vain vakiovarusteiden kanssa, säiliössä 306 litraa polttoainetta ja 41 litraa AdBlue®, kuljettajan paino 80 kg, toleranssi ±3 %. Varustuksen vaihtaminen voi vaikuttaa merkittävästi ajoneuvon painoon.  
 5) Kuvassa olevalle WB:lle voi olla saatavana muita AE-mittoja. Muuta peräilytystä lasketun rungon mitan mukaan.  
 6) CB perustuu vakioilmanottoon ja/tai ilmanpoistoon.  
 7) Laske asiakaskohtainen rungon pituus TOPECilla. Runkopituudet kuvassa tasaisesti jakautuneen kuorman ja akselin enimmäiskuormituksen mukaan.

8) Korkeus kuormittamattomana vetävien akselien keskeltä.  
 9) Korkeus kuormittettuna vetävien akselien keskeltä.  
 10) TK = kääntösäde reunakivetysten välissä.  
 11) TW = kääntösäde seinien välissä.  
 12) Korkeus kuormittamattomana etuakselin keskeltä.  
 13) Korkeus kuormittettuna etuakselin keskeltä.  
 14) TB on kokonaisleveys takana. (Etuakselin keskellä 255).

Depending on the vehicle configuration a specific option may not be possible. The availability and specification of this vehicle may differ per country. For further information please contact the DAF organisation. Pictures and technical illustrations are not binding in detail and can differ from the standard specification. Subject to modification without prior notice.