

Specification sheet

XD 230

FA 4X2 Alusta, 19t

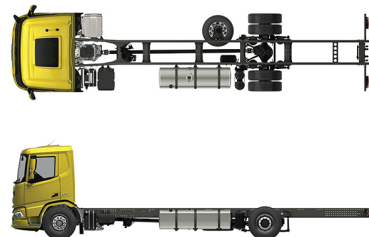

XD

ENGINES

| |
|--------------------------------------|
| XD NewGen 230 PX-7 (167 kW / 227 hp) |
| XD NewGen 260 PX-7 (189 kW / 257 hp) |
| XD NewGen 290 PX-7 (212 kW / 287 hp) |
| XD NewGen 310 PX-7 (227 kW / 308 hp) |

GVM¹⁾

| |
|--------------------|
| 19000 kg |
| |
| Max. front 8000 kg |
| Max. rear 11500 kg |

GCM²⁾

| |
|----------|
| 19000 kg |
| |
| |
| |

OHJAAMON ULKOPUOLI

Ylellinen Day Cab -ohjaamo, jonka aerodynaaminen muotoilu vähentää polttoaineenkulutusta ja CO₂-päästöjä. Suuri, syvä ja kaarevareunainen tuulilasi sekä isot sivuikkunat tarjoavat erinomaisen näkyvyyden ja parantavat turvallisuutta. Ohjaamon pituus 2030 mm; ohjaamon leveys: 2 500 mm. Ohjaamoaskelten määrä: 2.; Ohjaamon mekaaninen ripustus; LED-ajovalot; DAF Corner View.

Optional

| | |
|---|---|
| 01226 Ohjaamon ilmaripustus | 06629 Kaksi pyörivää varoitusvaloa |
| 03358 Aurinkosuoja | 03232 Tuulilasi, jossa aurinkosuojakalvo |
| 03922 Sumuvalot edessä | 03317 Takaikkuna: kaksinkertainen |
| 00936 LED-lisävalot ohjaamon katolla, valmius | 07343 Laajakulmaikkuna apukuljettajan ovessa |
| 01925 Kaksi LED-työvaloa ohjaamon takaseinälle | 01362 DAF Digital Vision System |
| 01891 Pyörivät varoitusvalot ohjaamon etuosassa, valmius | |

AERODYNAMIIKKA

Optional

| |
|--|
| 00082 Säädettävä katon ilmansuuntain, Day Cab |
|--|

VÄRIT

Ohjaamon väri E1980 Crystal White; Alustan väri harmaa.; Puskurin väri: Crystal White.

OHJAAMON SISÄPUOLI

Ohjaamon sisätilojen verhoilun väri: Luxury; Kojelaudan viimeistely: Vision; Ohjaamon sisätilojen sisustus: Hexagon; Kuljettajan istuin: Comfort Air; Apuk. ist.: cinema, kangasverh.; Ei kojelaudan pöytää; Säilytyslokero keskiosassa; Automaattinen lämmönsäätö ja ilmastointi; Ei lisälämmitintä.

Optional

| | |
|--|--|
| 02354 Ohjauspyörä, jossa hopeanväriset yksityiskohdat | 07737 Kuljettajan istuin: Xtra Leather Air |
| 02355 Ohjauspyörä, nahkaverhoitu | 01740 Käsinoja kuljettajan istuimen molemmilla puolilla |
| 02353 Ohjaamon sisätilojen sisustus: Argenta | 02117 Kolmas istuin |
| 02350 Ohjaamon sisätilojen sisustus: Natura | 02837 Kojelaudan pöytä |
| 07733 Kuljettajan istuin: Luxury Air | 03954 Jääkaappi |
| 07736 Kuljettajan istuin: Super Air | 06970 Ohjaamon automaattinen ilmastointi |

VIESTINTÄ JA AJONHALLINTA

DAF Connect -järjestelmä; Digitaal. ajopiirturi, Stoneridge 1C versio G2V2; Nopeusrajoittimen asetus 85 km/h, nimellinen; DAF Infotainment Luxury ja Luxury-kaiuttimet; Ei hätäpuhelujärjestelmää; Mukautuva vakionopeussäädin ja FCW sekä AEBS-3; Driver Performance Assistant -ajonavustin.

Optional

| | |
|--|---|
| 09681 MAUT-valmius | 00272 DAF infot. Exclusive-valmius; Exclusive-kaiuttimet |
| 01171 DAF Infotainment System: DAB-radio ja kaiuttimet | 01923 DAF Infotainment Luxury Plus; Exclusive-kaiuttimet |
| 01156 DAF Infotainment System: DAB-radio+Luxury-kaiutt. | 06211 DAF Infotainment System ja FM-/DAB-/DAB+-radio |
| 00146 DAF Infot. Exclusive-valmius; Luxury-kaiuttimet | 03470 DAF Infotainment System: Exclusive, valmius |
| 01916 DAF Infotainment Luxury Plus ja Luxury-kaiuttimet | 01915 DAF Infotainment System: Luxury Plus |
| 01158 DAF Infotainment Luxury ja Exclusive-kaiuttimet | |

TURVALLISUUS

Nopeusrajoituksen tunnistus; DAF Drowsiness Detection; Kaistavahtijärjestelmä; Ajonvakautusjärjestelmä (VSC); Perusajonestolaite; Ei EC-ADR-paketteja; Drive-off-ajonavustin; DAF Side & Turn Assist.

Optional

| | |
|--|---|
| 08631 Turvatyyny (kuljettaja) ja 2 turvavyön kiristintä | 01929 Ei Drive-off-ajonavustinta |
| 02567 Ei liikennemerkkiavustinta | 01952 Ei DAF Side/Turn Assista |
| 02569 Ei kuljettajan olotilan valvontaa | |

RIPUSTUS JA AKSELIT

Edessä: 8,00 t, parabolinen, 163N; Taka-akselin kuorma 13,00 t; Takana: ilmajousitus, SR1344; Ei nostolaitetta.

Optional

| |
|----------------------------|
| 04647 Etuilmajouset |
|----------------------------|

VANTEET JA RENKAAT

Vetävä(t) taka-akseli(t): 315/70R22.5; Rengaspaineiden valvonta; F1,315/70R22.5GO FMXSE 156/150 L Steering BBA 3P; R1,315/70R22.5GO FMXDE 154/150 L Traction BBA 3P.

Optional

| |
|--------------------------------------|
| 16152 Rengasmerkit ja -tyypit |
|--------------------------------------|

VOIMANSIIRTO

PX-7-moottori, 6-sylinterinen dieselmoottori, 6,7 litraa. Teho 167 kW (227 hv) käyntinopeudella 1900 r/min. Maksimivääntö 890 Nm käyntinopeudella 1000–1700 r/min.; Pakokaasupäästöt Euro 6; 8-vaiht. PowerLine 8AP1000 ylivaihte, 4,89–0,64; Vaihteiston välityssuhteet 4,89–0,64; Taka-akselin välityssuhde 5,57.

JARRUJÄRJESTELMÄ

Pakokaasujarru; .

Optional

| | |
|-------------------------------|---|
| 02861 PX-moottorijarru | 01497 Seisontajarrun paineilmaohjaus ja äänivaroitus |
|-------------------------------|---|

ALUSTA

Akseliväli 4,00 m / peräylitys 1,70 m; Sivupalkin korkeus 260 mm; Komponenttien vakiosijainti; 340 l alum. polttoainesäiliö (V), korkeus 620 mm; AdBlue®-säiliö, 30 litraa, alustan oikea puoli; Roiskeenesto.

Optional

| | |
|---|---|
| 02601 Sivupalkin korkeus 310 mm | 07071 Varapyörän kannatin oikealla |
| 16157 Polttoainesäiliöt, materiaalit ja koot | 03323 Takavallo, jossa LED-lamput |

V-TANKO JA PERÄVAUNUVARUSTEET

Sulkupalkki.

Optional

08026 Perävaunun kytkentä Rockinger D=13,0 **04659** Perävaunukaapeli EBS

MUOTOILUN OSAT JA VALMISTELUT

Käyttöliitin rungossa.

Optional

09421 Lisävarajohdot **08121** Perävaunun nostolaitteen käyttö

VOIMAN ULOSOTTO (PTO)

Optional

16148 PTO:n tyypit ja asennot

24 V:N VIRTALÄHDE

Laturi 80 A, akut 2x 140 Ah..

Optional

01897 Laturi 100 A **08797** Akut 2x175Ah

GVM JA GCM

Tekninen GVM (alustan paino) maks. 19 000 kg; Voimansiirto, GCM maks. 19ä000 kg.

KÄYTTÖOLOSUHTEET

Ilmanotto edessä.

Optional

03648 Sykloninen ilmanotto korkealla

HUOLTO JA YLLÄPITO

Lisätakuu – voimansiirto kattaa kaikki alkuperäisen laitevalmistajan toimittamassa ajoneuvossa ilmenevät viat (kulutusosia lukuun ottamatta) 1 vuoden ajan, 2. ja 3. vuonna voimansiirrosta ilmenevät viat 500 000 km:iin asti sekä konerikon 1 vuoden ajan.; ITS-palvelu.

AJONEUVON TOIMITUS

Työkalujen minimisarja.

Optional

07569 Nostopukki



Go to [DAF.com](https://www.daf.com) to configure your own perfect DAF.

XD 230

FA 4X2 Alusta, 19t

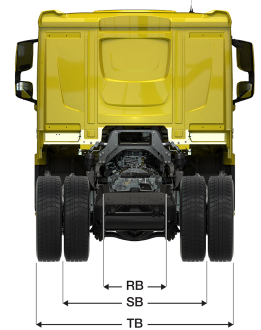
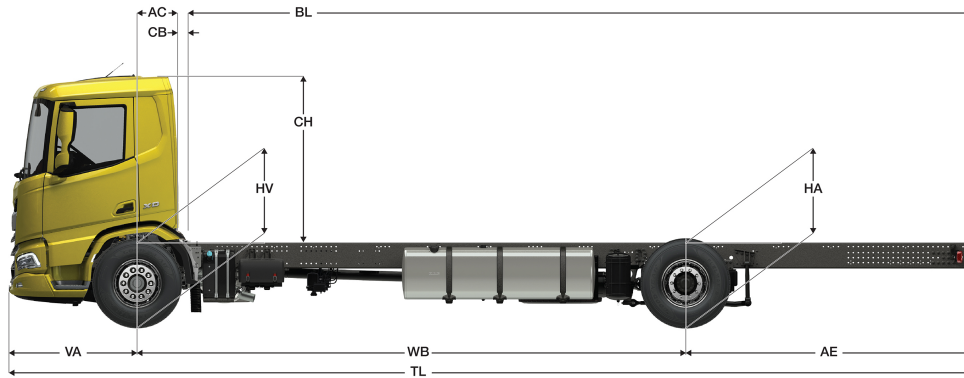

| | Wheelbase - AE | | Unladen weight ¹⁾ | | | Gross Carrying Capacity | | | Variable dimensions | | | | | | | | | |
|---------|----------------|------------------|------------------------------|------|-------|-------------------------|------|-------|---------------------|------------------|------------------|------------------|------|------|------------------|-------------------|-------------------|-------------------|
| | WB | AE ⁵⁾ | Front | Rear | Total | Front | Rear | Total | AC | CB ⁶⁾ | CH ⁷⁾ | BL ⁸⁾ | BL | TL | HA ⁹⁾ | HA ¹⁰⁾ | TK ¹¹⁾ | TW ¹²⁾ |
| DAY CAB | 4,00 | 1,70 | 3624 | 1625 | 5249 | 4376 | 9875 | 13751 | 0,50 | 0,07 | 2,06 | 4,32 | 5,47 | 7,23 | 0,99 | 0,96 | 14,02 | 15,41 |
| | 4,20 | 1,80 | 3619 | 1645 | 5263 | 4381 | 9855 | 13737 | 0,50 | 0,07 | 2,06 | 4,59 | 5,79 | 7,53 | 0,99 | 0,96 | 14,54 | 15,94 |
| | 4,50 | 1,95 | 3612 | 1691 | 5304 | 4388 | 9809 | 13696 | 0,50 | 0,07 | 2,06 | 4,98 | 6,29 | 7,98 | 0,99 | 0,96 | 15,31 | 16,73 |
| | 4,70 | 2,05 | 3609 | 1709 | 5318 | 4391 | 9791 | 13682 | 0,50 | 0,07 | 2,06 | 5,25 | 6,61 | 8,28 | 0,99 | 0,96 | 15,83 | 17,26 |
| | 4,90 | 2,35 | 3599 | 1742 | 5341 | 4401 | 9758 | 13659 | 0,50 | 0,07 | 2,06 | 5,51 | 6,93 | 8,78 | 0,99 | 0,96 | 16,35 | 17,79 |
| | 5,10 | 2,75 | 3651 | 1886 | 5537 | 4349 | 9614 | 13463 | 0,50 | 0,07 | 2,06 | 5,77 | 7,27 | 9,38 | 0,99 | 0,96 | 16,88 | 18,32 |
| | 5,40 | 2,65 | 3669 | 1899 | 5568 | 4331 | 9601 | 13432 | 0,50 | 0,07 | 2,06 | 6,18 | 7,77 | 9,58 | 0,99 | 0,96 | 17,66 | 19,11 |
| | 5,70 | 2,65 | 3676 | 1916 | 5592 | 4324 | 9584 | 13408 | 0,50 | 0,07 | 2,06 | 6,59 | 8,27 | 9,88 | 0,99 | 0,96 | 18,44 | 19,90 |

OTHER DIMENSIONS

VA: 1,53 HV¹³⁾: 1,02 HV¹⁴⁾: 0,94 RB: 0,79 SB: 1,82 TB¹⁵⁾: 2,46

- 1) GVM rekisteröintiasiakirjojen mukaisesti.
- 2) GCM rekisteröintiasiakirjojen mukaisesti.
- 3) Akselikuormitus vakioengaskoolia.
- 4) Alustan ja ohjaamon paino laskettuna vain vakiovarusteiden kanssa, säiliössä 306 litraa polttoainetta ja 27 litraa AdBlue®, kuljettajan paino 80 kg, toleranssi ±3 %. Varustuksen vaihtaminen voi vaikuttaa merkittävästi ajoneuvon painoon.
- 5) Kuvassa olevalle WB:lle voi olla saatavana muita AE-mittoja. Muuta peräilytystä lasketun rungon mitan mukaan.
- 6) CB perustuu vakioilmanottoon ja/tai ilmanpoistoon.
- 7) Ohjaamon korkeus mitataan rungon palkista suljettuun kattoluukkuun.

- 8) Laske asiakaskohtainen rungon pituus TOPECilla. Runkopituudet kuvassa tasaisesti jakautuneen kuorman ja akselin enimmäiskuormituksen mukaan.
- 9) Korkeus kuormittamattomana vetävien akselien keskeltä.
- 10) Korkeus kuormittettuna vetävien akselien keskeltä.
- 11) TK = kääntösäde reunakivetysten välissä.
- 12) TW = kääntösäde seinien välissä.
- 13) Korkeus kuormittamattomana etuakselien keskeltä.
- 14) Korkeus kuormittettuna etuakselien keskeltä.
- 15) TB on kokonaisleveys takana. (Etuakselin keskellä 255).

Depending on the vehicle configuration a specific option may not be possible. The availability and specification of this vehicle may differ per country. For further information please contact the DAF organisation. Pictures and technical illustrations are not binding in detail and can differ from the standard specification. Subject to modification without prior notice.