

# Specification sheet

## XG 450

FAN 6X2 Alusta, Low Deck

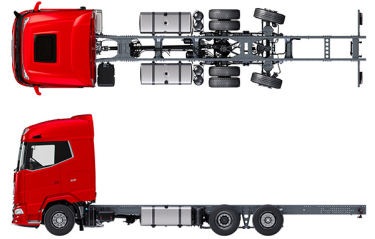

### ENGINES

XG NewGen 450 MX-11 (330 kW / 449 hv)
XG NewGen 430 MX-13 (315 kW / 428 hv)
XG NewGen 480 MX-13 (355 kW / 483 hv)
XG NewGen 530 MX-13 (390 kW / 530 hv)

### GVM<sup>1)</sup>

26499 kg
Max. front 7500 kg
Max. rear 18999 kg

### GCM<sup>2)</sup>

50000 kg

## OHJAAMON ULKOPUOLI

Ylellinen XG-sarjan ohjaamo, jonka aerodynaaminen muotoilu vähentää polttoaineenkulutusta ja CO<sub>2</sub>-päästöjä. Suuri, syvä ja kaarevareunainen tuulilasi sekä isot sivuikkunat tarjoavat erinomaisen näkyvyyden ja parantavat turvallisuutta. Ensiluokkaisen tilavassa ja käytännöllisessä ohjaamossa on miellyttävä ajaa, viettää aikaa ja nukkua. Ohjaamon pituus 2 690 mm; ohjaamon leveys: 2 500 mm. ohjaamoaskelten määrä: 3.; Ohjaamon mekaaninen ripustus; LED-ajovalot; Etunäkymäpeili.

### Optional

<b>02952</b> Rungon etuosan toteutus aerodyn. pohjalevy	<b>06629</b> Kaksi pyörivää varoitusvaloa
<b>03358</b> Aurinkosuojaja	<b>03232</b> Tuulilasi, jossa aurinkosuojakalvo
<b>03922</b> Sumuvalot edessä	<b>01550</b> Ei etunäkymäpeiliä
<b>00949</b> LED-yläval., lisäval. LED-val. ohj. kat., valmius	<b>01358</b> Ei DAF Digital Vision Systemiä
<b>01925</b> Kaksi LED-työvaloa ohjaamon takaseinälle	<b>01913</b> DAF Corner View
<b>01891</b> Pyörivät varoitusvalot ohjaamon etuosassa, valmius	

## AERODYNAAMIikka

### Optional

<b>03846</b> Ei katon ilmansuuntainta	<b>01562</b> Sääd. katon ilmansuuntain; yli 4 m (!), XG ohjaamo
---------------------------------------	---

## VÄRIT

Ohjaamon väri E1980 Crystal White; Alustan väri harmaa.; Puskurin väri: Crystal White.

## OHJAAMON SISÄPUOLI

Ohjaamon sisätilojen verhoilun väri: Exclusive; Kojelaudan viimeistely: Plateau; Ohjaamon sisätilojen sisustus: Hexagon; Kuljettajan istuin: Comfort Air; Kuljettajan istuimessa käsinoja; Apuk. ist.: cinema, kangasverh.; Kojelaudan pöytä; Säilytyslokero keskiosassa; Matkatavarateline; Automaattinen lämmönsäätö ja ilmastointi; Lisälämmitin (vesi); Ei kattoluukkuja.

### Optional

<b>02355</b> Ohjauspyörä, nahkaverhoilu	<b>04069</b> Kaksi jääkaappia
<b>02043</b> Kojelaudan viimeistely: Vision	<b>02854</b> Xtra Comfort -patja alavuoteelle
<b>02353</b> Ohjaamon sisätilojen sisustus: Argenta	<b>02841</b> Vaahtomuovipatja säädettävälle alavuoteelle
<b>02350</b> Ohjaamon sisätilojen sisustus: Natura	<b>01775</b> Xtra Comfort -patja ja sijauspatja alavuoteelle
<b>07733</b> Kuljettajan istuin: Luxury Air	<b>02858</b> Xtra Comfort -patja säädettävälle alavuoteelle
<b>07736</b> Kuljettajan istuin: Super Air	<b>02860</b> Xtra Comfort -patja + sijauspatja sääd. alavuot.
<b>07737</b> Kuljettajan istuin: Xtra Leather Air	<b>02380</b> DAF Relax Bed -vuoteen patja
<b>02241</b> Kuljettajan istuin, kääntyvä alusta	<b>04150</b> DAF Relax Bed -vuoteen patja ja sijauspatja
<b>06469</b> Säilytyslokero ja laatikko keskiosassa	<b>01066</b> Ylävuode
<b>04070</b> Kaksi laatikkoa	<b>06970</b> Ohjaamon automaattinen ilmastointi
<b>04050</b> Jääkaappi ja laatikko	<b>01967</b> Ilmastointi pysäköitynä, integroitu

## VIESTINTÄ JA AJONHALLINTA

PACCAR Connect; Digitaal. ajopiirturi, Stoneridge 1C versio G2V2; Nopeusrajoittimen asetus 85/90 km/h; DAF Infotainment Luxury ja Luxury-kaiuttimet; Mukautuva vakionopeussäädin ja FCW sekä AEBS -3; Driver Performance Assistant -ajovastin.

### Optional

<b>09681</b> MAUT-valmius	<b>01915</b> DAF Infotainment System: Luxury Plus
<b>03470</b> DAF Infotainment System: Exclusive, valmius	<b>06992</b> Ennakoiva vakionopeussäädin, Lite

## TURVALLISUUS

DAF Drowsiness Detection; Kaistavahtijärjestelmä; Ajonvakautusjärjestelmä (VSC); Perusajonestolaite.

### Optional

<b>08631</b> Turvatyyny (kuljettaja) ja 2 turvavyön kiristintä	<b>00795</b> Turvallisuuksäännökset EC ADR
<b>02569</b> Ei kuljettajan olotilan valvontaa	<b>01952</b> Ei DAF Side/Turn Assistia

## RIPUSTUS JA AKSELIT

Edessä: 8,00 t, ilmajousitus, 161N; Taka-akselin kuorma 11,50 t; Takana: 19,50 t, ilmajousitus, SR1344; Taka-akselikuormitus 8,0 t; Ei nostolaitetta.

### Optional

<b>04588</b> Taka-akseli SR1347	<b>08191</b> Akselikuormituksen valvonta
---------------------------------	--

## VANTEET JA RENKAAT

Vetävä(t) taka-akseli(t): 315/60R22.5; F1,315/60R22.5GO FMXSE 154/148 L Steering BBB 3P; R1,315/60R22.5GO GFDND 152/148 L Traction BBB 3P; R2,315/60R22.5GO FMXSE 154/148 L Steering BBB 3P.

### Optional

**16152** Rengasmerkit ja -tyypit

## VOIMANSIIRTO

MX-11-moottori, usean vääntömomentin 6-sylinterinen dieselmoottori, 10,8 litraa. Teho 330 kW (449 hv) kierrosnopeudella 1 600 r/min. Enimmäisvääntömomentti 2 350 Nm kierrosnopeudella 900 rpm.; Pakokaasupäästöt Euro 6; Eco-polttoaine; 12-vaihteinen TraXon 12TX2210 DD, 16,69-1,00; Vaihteiston välityssuhteet 16,69 - 1,00; Taka-akselin välityssuhde 2,05.

### Optional

<b>07110</b> Eco-suorituskyky	<b>08371</b> Pitkä ajoneuvoyhdistelmä (LCV)
<b>07101</b> Vakiokuljetus, Lite-versio	<b>09638</b> Maastoajo
<b>09636</b> Raskas kuljetus	<b>01498</b> Maastosovellukset Rock-free-toiminnolla
<b>09637</b> Nesteiden kuljetus	<b>02843</b> Mekaaninen tasauspyörästön lukko

## JARRUJÄRJESTELMÄ

Pakokaasujarru; Jäähdytetyt levyjarrut edessä ja takana. Kaksipiirinen paineilmajärjestelmä, jossa elektroninen ohjaus (EBS). Moottorikäyttöinen, vesijäähdytteinen kompressori, jossa automaattinen lämmitettävä ilmankuivain..

### Optional

09921 MX-moottorijarru

02715 ZF Intarder

01572 Seisontajarrun sähköpneumaattinen ohjaus

01497 Seisontajarrun paineilmaohjaus ja äänivaroitus

### ALUSTA

Akseliväli 4,60 m / peräylitys 2,75 m; Sivupalkin korkeus 260 mm; Komponenttien vakiosijainti; 450 l alum. polttoainesäiliö (V), korkeus 505 mm; AdBlue®-säiliö, 45 litraa, alustan vas. sivulla; Etuosan alleajosuja (FUP); Roiskeenesto.

### Optional

16157 Polttoainesäiliöt, materiaalit ja koot

03323 Takavalvo, jossa LED-lamput

07071 Varapyörän kannatin oikealla

### V-TANKO JA PERÄVAUNUVARUSTEET

Poikittaispalkin D-arvo = 13,7; Pneumaattinen perävaunukytkeä, palm-tyyppi; Sähkökytkentä 24 V / 2 x 7 napaa.

### Optional

07033 Perävaunun kytkentä Ringfeder D=13,7

08027 Perävaunun kytkentä Rockinger D=20,0

07034 Perävaunun kytkentä Ringfeder D=20,0

04659 Perävaunukaapeli EBS

08026 Perävaunun kytkentä Rockinger D=13,0

### MUOTOILUN OSAT JA VALMISTELUT

Käyttöliitin rungossa.

### Optional

09421 Lisävarajohdot

08121 Perävaunun nostolaitteen käyttö

### VOIMAN ULOSOTTO (PTO)

### Optional

16148 PTO:n tyypit ja asennot

### 24 V:N VIRTALÄHDE

Laturi 130 A, akut 2x 230 Ah..

### Optional

08775 Laturi 150 A

07671 Akut 2 x 210 Ah AGM C-tyyppi

### GVM JA GCM

Tekninen GVM (alustan paino) maks. 27 000 kg; Voimansiirto, GCM maks. 504000 kg luokka 3.

### KÄYTTÖOLOSUHTEET

Ilmanotto edessä.

### Optional

08400 Silent-tila.

06614 Pölysuojus

02260 Ohjaamon lisäeristys

06620 Pölysuojus + hyönteisverkko

### HUOLTO JA YLLÄPITO

Lisätakuu - voimansiirto kattaa kaikki alkuperäisen laitevalmistajan toimittamassa ajoneuvossa ilmenevät viat (kulutusosia lukuun ottamatta) 1 vuoden ajan, 2. ja 3. vuonna voimansiirrossa ilmenevät viat 300 000 km:iin asti sekä konerikon 1 vuoden ajan.; ITS-palvelu.

### Optional

08311 Pidentetty huoltoväli

### AJONEUVON TOIMITUS

Työkalujen minimisarja.

### Optional

07569 Nostopukki

### LISÄVARUSTEPAKETIT

### Optional

17448 Safety pack NGD

17625 Climate Pack -paketti

17596 Executive Pack XG/XG+ -paketti

Go to [DAF.com](https://www.daf.com) to configure your own perfect DAF.

# XG 450

## FAN 6X2 Alusta, Low Deck

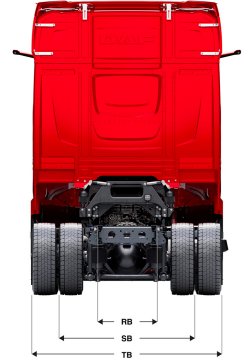
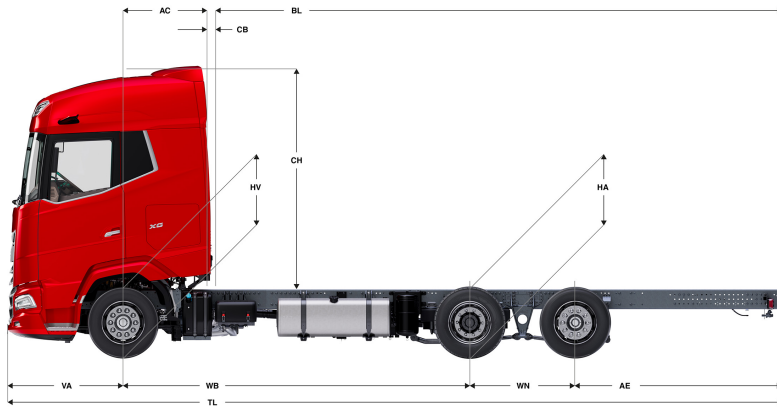

	Wheelbase - AE		Unladen weight <sup>9)</sup>			Gross Carrying Capacity			Variable dimensions									
	WB	AE <sup>5)</sup>	Front	Rear	Total	Front	Rear	Total	AC	CB <sup>6)</sup>	CH	BL <sup>7)</sup>	BL	TL	HA <sup>8)</sup>	HA <sup>9)</sup>	TK <sup>10)</sup>	TW <sup>11)</sup>
XG CAB	4,60	2,75	5296	3503	8800	2204	15496	17699	1,16	0,08	2,96	6,50	6,50	10,28	0,89	0,89	15,56	16,98
	4,80	2,90	5306	3574	8880	2194	15424	17618	1,16	0,08	2,96	6,85	6,85	10,63	0,89	0,89	16,08	17,51
	5,05	3,10	5298	3619	8917	2202	15380	17582	1,16	0,08	2,96	7,27	7,27	11,08	0,89	0,89	16,73	18,17
	5,30	3,15	5304	3640	8944	2196	15359	17555	1,16	0,08	2,96	7,71	7,71	11,38	0,89	0,89	17,39	18,83

OTHER DIMENSIONS VA: 1,53 WN: 1,40 HV<sup>12)</sup>: 0,89 HV<sup>13)</sup>: 0,89 RB: 0,79 SB: 1,82 TB<sup>14)</sup>: 2,48

- 1) GVM rekisteröintiasiakirjojen mukaisesti.
- 2) GCM rekisteröintiasiakirjojen mukaisesti.
- 3) Akselikuormitus vakioengaskoolalla.
- 4) Alustan ja ohjaamon paino laskettuna vain vakiovarusteiden kanssa, säiliössä 405 litraa polttoainetta ja 41 litraa AdBlue®, kuljettajan paino 80 kg, toleranssi ±3 %. Varustuksen vaihtaminen voi vaikuttaa merkittävästi ajoneuvon painoon.
- 5) Kuvassa olevalle WB:lle voi olla saatavana muita AE-mittoja. Muuta peräilytystä lasketun rungon mitan mukaan.
- 6) CB perustuu vakioilmanottoon ja/tai ilmanpoistoon.
- 7) Laske asiakaskohtainen rungon pituus TOPECilla. Runkopituudet kuvassa tasaisesti jakautuneen kuorman ja akselin enimmäiskuormituksen mukaan.

- 8) Korkeus kuormittamattomana vetävän akselin keskeltä (takimmainen akseli alhaalla).
- 9) Korkeus kuormittettuna vetävien akselien keskeltä.
- 10) TK = kääntösäde reunakivetysten välissä.
- 11) TW = kääntösäde seinien välissä.
- 12) Korkeus kuormittamattomana etuakselin keskeltä.
- 13) Korkeus kuormittettuna etuakselin keskeltä.
- 14) TB on kokonaisleveys takana. (Etuakselin keskellä 255).

Depending on the vehicle configuration a specific option may not be possible. The availability and specification of this vehicle may differ per country. For further information please contact the DAF organisation. Pictures and technical illustrations are not binding in detail and can differ from the standard specification. Subject to modification without prior notice.