

Specification sheet

CF 230

FA 4X2 Rígido



ENGINES

- CF 230 PX-7 (172 kW / 234 CV)
- CF 260 PX-7 (194 kW / 264 CV)
- CF 290 PX-7 (217 kW / 295 CV)
- CF 320 PX-7 (239 kW / 325 CV)

GVM¹⁾

- 18000 kg
- Max. front 7500 kg
- Max. rear 11500 kg

GCM²⁾

- 19000 kg

481F6606AAAA - 202345D - 21-08-2023

DAF Vehículos Industriales, S.A.U., www.daf.es

EXTERIOR DE LA CABINA

Day Cab con parachoques galvanizado, vidrio tintado y elevelunas eléctrico. Retrovisores principales y retrovisores gran angular con calefacción eléctrica. Ancho de la cabina 2.300 mm; Luces de conducción diurna tipo LED; Retrovisores con ajuste eléctrico; Espejo frontal.

Optional

02106 Cabina dormitorio	06593 Skylights
01137 Cabina Space Cab	06628 Una lámpara rotativa en el lado del acompañante
01174 Visera externa translúcida verde	06627 Una lámpara rotativa en el lado del conductor
09983 Luces antiniebla	06629 Dos lámparas rotativas angulares

AERODINÁMICA

Optional

04906 Prolongaciones cabina

COLORES

Color cabina H3279 blanco brillante; Panel de faros y parachoques: Brilliant White; Color de chasis gris..

Optional

06485 Panel de faros y parachoques: color de cabina	07245 Cubiertas de los retrovisores blancas brillantes
09933 Panel de faros y parachoques: Stone Grey	04198 Cubiertas retrovisores en color cabina
06442 Cubiertas de los retrovisores en gris	16153 Colores de cabina y chasis

INTERIOR DE LA CABINA

Asiento del conductor: Comfort Air; Asiento acompañante: básico; Control de temperatura auto. y aire acondicionado; Filtro de polen; Trampilla techo de vidrio, control manual.

Optional

09271 Volante, piel, color negro	07741 Asiento acompañante: Comfort Air
07240 Volante, piel, Exclusive	07743 Asiento acompañante: Luxury Air
07152 Tapicería interior cabina color Exclusive	07746 Asiento acompañante: Super Air
07592 Decoración interior cabina Argenta	07748 Asiento acompañante: Xtra Leather Air
07591 Decoración interior cabina Rustica	00967 Cinturones de seguridad rojos
07733 Asiento del conductor: Luxury Air	02117 Tercer asiento
07736 Asiento del conductor: Super Air	06539 Frigorífico
07737 Asiento del conductor: Xtra Leather Air	06599 Calefacción auxiliar de cabina (aire).

COMUNICACIÓN Y GESTIÓN DE CONDUCTORES

Tacógrafo digital, Stoneridge 1C versión G2V2; Ajuste del limitador de velocidad 85 km/h absoluto; Antenas: radio, 2 celulares, GNSS; Control de crucero adaptable con FCW y AEBS-3.

Optional

16155 Equipo de audio, marcas y tipos
--

SEGURIDAD

Control de estabilidad del vehículo (VSC); Sistema básico inmovilizador del motor.

Optional

01725 Aviso acústico de marcha atrás	16156 Paquetes EC-ADR
07414 Aviso marcha atrás y ajuste automático de volumen	

SUSPENSIÓN Y EJES

Carga eje delantero 7,50 t; Trasero: 11,5 t, suspensión neumática, SR1132.

Optional

01800 Eje trasero SR1344	01778 Carga eje trasero 13,00 t
01603 Ballestas traseras parabólica	

RUEDAS Y NEUMÁTICOS

Eje(s) delantero(s): 315/70R22.5; Eje(s) trasero accionado: 315/70R22.5; Llantas de acero, plata; Aros protectores de ruedas color plata.

Optional

16152 Tipos y marcas de neumáticos

CADENA CINEMÁTICA

Motor PX-7, motor diésel de 6 cilindros, 6,7 litros. Potencia 172 kW (234 cv) a 2300 rpm. Par motor máx. 900 Nm a 1000-1700 rpm.; Emisión de gases de escape Euro 6; Desconexión del ralenti del motor, 5 minutos; Caja de cambios manual, 6 velocidades; Relación de caja de cambios 6,75-0,78.; Relación del eje trasero 4,56.

Optional

04393 Caja de cambios manual, 9 velocidades	04500 Caja de cambios AS Tronic, 12 velocidades
08834 Caja de cambios AS Tronic, 6 velocidades.	02843 Bloqueo diferencial mecánico

CHASIS

Dist. entre ejes 5,10 m/voladizo trasero 2,30 m; Largueros de 270 mm de altura; Depósito de combustible de plástico de 200 l; Dep. AdBlue® de 25 l, lado derecho del chasis; Protección antiempotramiento delantera (FUP); Antiproyección.

Optional

16157 Depósitos de combustible, materiales y alturas	07071 Soporte para rueda de repuesto en el lado derecho
---	--

EQUIPO DE REMOLQUE

Travesaño de cierre.

Optional

04661 Travesaño D=8,5	01948 Travesaño remolque valor D=10
------------------------------	--

CAJAS Y PREPARACIÓN PARA MONTAJE

Conector de aplicaciones delantero de la cabina.

TOMA DE FUERZA (TDF)

Optional

16148 Tipos y posiciones de TDF
--

SUMINISTRO DE ALIMENTACIÓN DE 24 V

Alternador de 80 A, baterías 2 x 125 Ah..

Optional

01897 Alternador 100 A **08797** Baterías 2x175Ah

MMA Y MMC

MMA técnica máx. conforme a peso chasis 19000 kg; MMC máx. relacionada con l. cinemática: 19.000ákg.

Optional

00064 MMC máx. relacionada con l. cinemática: 22.500 kg **00620** MMC máx. relacionada con l. cinemática: 28.000 kg
02658 MMC máx. relacionada con l. cinemática: 26.000 kg **03027** MMC máx. relac. con l. cinem.: 32.000 kg, clase 3

CONDICIONES DE APLICACIÓN

Separador de humedad, no térmico; Admisión de aire en el techo de la cabina.

Optional

02270 Clima frío **04987** Pantalla antiinsectos del radiador
09961 Admisión de aire ciclónico detrás de la cabina



Go to [DAF.com](https://www.daf.com) to configure your own perfect DAF.

CF 230

FA 4X2 Rígido

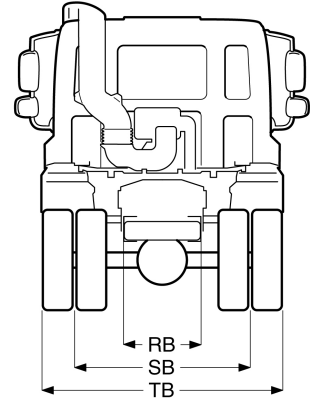
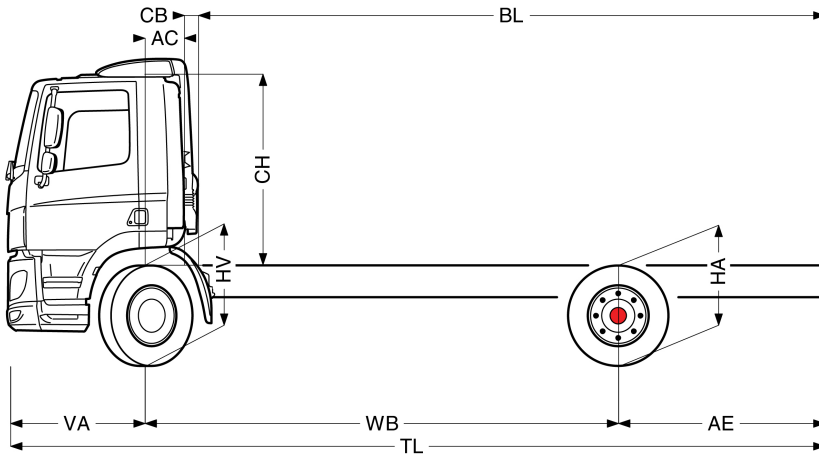

	Wheelbase - AE		Unladen weight ¹⁾			Gross Carrying Capacity			Variable dimensions									
	WB	AE ⁵⁾	Front	Rear	Total	Front	Rear	Total	AC	CB ⁶⁾	CH ⁷⁾	BL ⁸⁾	BL	TL	HA ⁹⁾	HA ¹⁰⁾	TK ¹¹⁾	TW ¹²⁾
DAY CAB	4,00	1,70	5051	2285	7336	2449	9215	10664	0,39	0,18	1,98	5,19	5,19	7,07	1,00	0,97	14,46	15,86
	4,15	1,85	5052	2298	7351	2448	9202	10649	0,39	0,18	1,98	5,42	5,42	7,37	1,00	0,97	14,87	16,28
	4,45	2,00	5067	2320	7387	2433	9180	10613	0,39	0,18	1,98	5,90	5,90	7,82	1,00	0,97	15,69	17,11
	4,75	2,00	5080	2323	7403	2420	9177	10597	0,39	0,18	1,98	6,38	6,38	8,12	1,00	0,97	16,51	17,94
	4,90	2,15	5081	2336	7417	2419	9164	10583	0,39	0,18	1,98	6,62	6,62	8,42	1,00	0,97	16,92	18,36
	5,10	2,30	5095	2360	7455	2405	9140	10545	0,39	0,18	1,98	6,93	6,93	8,77	1,00	0,97	17,47	18,91
	5,40	2,40	5124	2401	7526	2376	9099	10474	0,39	0,18	1,98	7,43	7,43	9,17	1,00	0,97	18,30	19,74
	5,70	2,65	5135	2438	7573	2365	9062	10427	0,39	0,18	1,98	7,91	7,91	9,72	1,00	0,97	19,12	20,58
	6,10	2,80	5148	2457	7605	2352	9043	10395	0,39	0,18	1,98	8,54	8,54	10,27	1,00	0,97	20,22	21,69
	6,60	2,85	5176	2479	7655	2324	9021	10345	0,39	0,18	1,98	9,37	9,37	10,82	1,00	0,97	21,60	23,07
6,90	3,00	5197	2518	7715	2303	8982	10285	0,39	0,18	1,98	9,84	9,84	11,27	1,00	0,97	22,43	23,91	
7,30	3,30	5204	2552	7755	2296	8948	10245	0,39	0,18	1,98	10,48	10,48	11,97	1,00	0,97	23,53	25,02	
SLEEPER CAB	4,00	1,70	5218	2288	7506	2282	9212	10494	0,82	0,16	1,98	4,45	4,45	7,07	1,00	0,97	14,46	15,86
	4,15	1,85	5220	2301	7521	2280	9199	10479	0,82	0,16	1,98	4,69	4,69	7,37	1,00	0,97	14,87	16,28
	4,45	2,00	5235	2322	7557	2265	9178	10443	0,82	0,16	1,98	5,18	5,18	7,82	1,00	0,97	15,69	17,11
	4,75	2,00	5248	2325	7573	2252	9175	10427	0,82	0,16	1,98	5,67	5,67	8,12	1,00	0,97	16,51	17,94
	4,90	2,15	5249	2338	7587	2251	9162	10413	0,82	0,16	1,98	5,91	5,91	8,42	1,00	0,97	16,92	18,36
	5,10	2,30	5263	2363	7625	2237	9137	10375	0,82	0,16	1,98	6,23	6,23	8,77	1,00	0,97	17,47	18,91
	5,40	2,40	5292	2404	7696	2208	9096	10304	0,82	0,16	1,98	6,73	6,73	9,17	1,00	0,97	18,30	19,74
	5,70	2,65	5303	2440	7743	2197	9060	10257	0,82	0,16	1,98	7,22	7,22	9,72	1,00	0,97	19,12	20,58
	6,10	2,80	5316	2459	7775	2184	9041	10225	0,82	0,16	1,98	7,86	7,86	10,27	1,00	0,97	20,22	21,69
	6,60	2,85	5345	2481	7826	2155	9019	10174	0,82	0,16	1,98	8,70	8,70	10,82	1,00	0,97	21,60	23,07
6,90	3,00	5366	2520	7886	2134	8980	10114	0,82	0,16	1,98	9,20	9,20	11,27	1,00	0,97	22,43	23,91	
7,30	3,30	5372	2553	7926	2128	8947	10074	0,82	0,16	1,98	9,84	9,84	11,97	1,00	0,97	23,53	25,02	
SPACE CAB	4,00	1,70	5331	2289	7620	2169	9211	10380	0,82	0,16	2,66	4,52	4,52	7,07	1,00	0,97	14,46	15,86
	4,15	1,85	5332	2302	7634	2168	9198	10366	0,82	0,16	2,66	4,76	4,76	7,37	1,00	0,97	14,87	16,28
	4,45	2,00	5348	2323	7671	2152	9177	10329	0,82	0,16	2,66	5,26	5,26	7,82	1,00	0,97	15,69	17,11
	4,75	2,00	5361	2325	7686	2139	9175	10314	0,82	0,16	2,66	5,75	5,75	8,12	1,00	0,97	16,51	17,94
	4,90	2,15	5362	2339	7701	2138	9161	10299	0,82	0,16	2,66	5,99	5,99	8,42	1,00	0,97	16,92	18,36
	5,10	2,30	5376	2363	7739	2124	9137	10261	0,82	0,16	2,66	6,32	6,32	8,77	1,00	0,97	17,47	18,91
	5,40	2,40	5405	2404	7809	2095	9096	10191	0,82	0,16	2,66	6,83	6,83	9,17	1,00	0,97	18,30	19,74
	5,70	2,65	5416	2440	7856	2084	9060	10144	0,82	0,16	2,66	7,32	7,32	9,72	1,00	0,97	19,12	20,58
	6,10	2,80	5429	2460	7889	2071	9040	10111	0,82	0,16	2,66	7,98	7,98	10,27	1,00	0,97	20,22	21,69
	6,60	2,85	5458	2481	7939	2042	9019	10061	0,82	0,16	2,66	8,80	8,80	10,82	1,00	0,97	21,60	23,07
6,90	3,00	5479	2520	7999	2021	8980	10001	0,82	0,16	2,66	9,30	9,30	11,27	1,00	0,97	22,43	23,91	
7,30	3,30	5485	2554	8039	2015	8946	9961	0,82	0,16	2,66	9,96	9,96	11,97	1,00	0,97	23,53	25,02	

OTHER DIMENSIONS

VA: 1,37 HV¹³⁾: 1,02 HV¹⁴⁾: 1,01 RB: 0,79 SB: 1,83 TB¹⁵⁾: 2,47

1) MTMA conforme a la documentación de registro.

2) MTMC conforme a la documentación de registro.

3) Masa máxima para el neumático estándar

4) Masa chasis cabina con la especificación estándar, conductor 75 kg y de combustible 180 litros y de Ad Blue® 23 litros. Tolerancia 3%. El cambio de la especificación puede tener un impacto importante en el peso del vehículo.

5) AE correspondiente a la longitud de caja máxima

6) CB para la toma de aire y sistema de escape estándar.

7) Altura de cabina medida desde la parte superior del chasis a la parte superior de la cabina.

8) Longitud total exterior (mín/máx) de caja fija estándar incluido bisagras, topes, etc...

9) Altura en vacío en el centro del eje motriz

10) Altura cargado en el centro del eje motriz

11) Diámetro de giro entre bordillos

12) Diámetro de giro entre paredes

13) Altura en vacío en el centro del eje delantero(s)

14) Altura cargado en el centro del eje delantero(s)

15) TB es la anchura total en la parte posterior (en el escalón inferior de la cabina 255).

Depending on the vehicle configuration a specific option may not be possible. The availability and specification of this vehicle may differ per country. For further information please contact the DAF organisation. Pictures and technical illustrations are not binding in detail and can differ from the standard specification. Subject to modification without prior notice.